

BEDIENUNGSANLEITUNG

# PVI Rampensysteme

SFW 230/330/430/530  
WCR 532/632/732/832

Lesen Sie bitte diese Gebrauchsanleitung vor dem Einsatz der Rampen sorgfältig durch. Bewahren Sie die Anleitung zum späteren Nachschlagen gut auf.

## Inhaltsverzeichnis

1.	ALLGEMEIN	3
1.1	Qualität und Gebrauchsdauer / Garantie	3
1.2	Umwelt und Abfallbehandlung	3
1.3	Zweckbestimmung / Indikation	3
1.4	Technische Angaben	3
2.	SICHERHEITSHINWEISE	4
3.	BENUTZERHINWEISE	4-5
4.	EIGENSCHAFTEN	5
4.1	Eigenschaften SFW	5
4.2	Eigenschaften WCR	5
5.	HANDHABUNG SFW/WCR	6
6.	TRANSPORT	7
7.	FAHRTECHNIK	7
7.1	Gewichtsverteilung	7
7.2	Fahrtechnik – Rampe hoch	7
7.3	Fahrtechnik – Rampe runter	7
8.	WARTUNG / REINIGUNG / WIEDEREINSATZ	8
9.	AUTORISIERTE FACHHÄNDLER	8

Bedienungsanleitung Rev. 6, gültig ab 25.11.2014  
ersetzt früher herausgegebene Ausgaben.

**PVI Rampen Systeme werden hergestellt von:**

Prairie View Industries, Inc. • 2620 Industrial Drive • P.O. Box 575  
Fairbury, NE 68352-0575 • USA/Nebraska  
E-mail: [info@pviramps.com](mailto:info@pviramps.com) • [www.pviramps.com](http://www.pviramps.com)

**EU-Representant:**

**Alu Rehab ApS**

Kløftehøj 8  
DK- 8680 RY

Telefon: + 45 87 88 73 00  
Fax: + 45 87 88 73 19  
Internet: My-Netti.com  
E-mail: [info@My-Netti.com](mailto:info@My-Netti.com)

## 1. ALLGEMEIN

Wir bedanken uns für Ihr Vertrauen und den Kauf eines PVI Rampensystems. P.V.I Rampen entsprechen dem heutigen Stand höchster Qualitätsanforderungen. Obwohl andere Hersteller unser Design nachbauen, können diese nicht den Qualitätsstandard erreichen, nach dem wir fertigen und den wir Ihnen mit unseren Produkten garantieren. Da uns Ihre Sicherheit sehr wichtig ist, bitten wir Sie, diese Gebrauchsanleitung vor dem ersten Gebrauch sorgfältig zu lesen.

### 1.1 QUALITÄT UND GEBRAUCHSDAUER/GARANTIE

Die PVI Rampensysteme sind gemäß europäischem Standard EN 12182: 1999 geprüft worden. Aufgrund von Prüfungen von Prairie View Industries, Inc. kann bei normalem Gebrauch der Rampe von einer 5-6 jährigen Nutzungsdauer ausgegangen werden. Obwohl die Lebensdauer der Rampe von der Häufigkeit des Gebrauchs abhängig ist, gewähren wir zwei Jahre Garantie auf alle unserer Produkte.

### 1.2 UMWELT UND ABFALLBEHANDLUNG



Prairie View Industries, Inc. und unsere Lieferanten denken an die Umwelt. Es werden keine schädlichen Materialien bei der Herstellung von PVI Rampensystemen verwendet. Abfallbehandlung: Die Verpackung kann recycelt werden. Rampenelemente und Zubehör können demontiert und nach Materialien sortiert recycelt werden. D.h. Metallteile etc. können gemäß Stadt-/Gemeindeverwaltungsvorgaben recycelt werden. Jede PVI Rampe wird auf Modulbasis hergestellt. Dadurch wird Recycling der einzelnen Teile einfach, kostengünstig und umweltschonend.

### 1.3 ZWECKBESTIMMUNG / INDIKATION

PVI Rampen sind transportable Rampen zum Befahren mit manuellen und elektrischen Rollstühlen. Sie versetzen den Nutzer/Anwender (Rollstuhlfahrer) in die Lage Höhenunterschiede, wie zum Beispiel Stufen mit oder ohne Hilfsperson zu Überwinden. Sie können im Innenbereich als auch für den Außenbereich verwendet werden. PVI Rampen sind abhängig von der Länge bis zu einem Gewicht von maximal 300 kg belastbar (siehe 1.4 Technische Angaben). Dieses Gewicht wird durch zwei Achsen getragen, wodurch sich die Last gleichmäßig verteilt. Zu Ihrer Sicherheit sollte eine Hilfsperson beim Benutzen der Rampe ständig zugegen sein. Dabei ist zu beachten, dass das maximale Belastungsgewicht von 250 kg bzw. 300 kg nicht überschritten wird. Die richtige Handhabung ist für die sichere Nutzung der Rampe sehr wichtig.

**UM SCHÄDEN BEI DER HANDHABUNG UND ANWENDUNG VON PVI RAMPENSYSTEMEN ZU VERMEIDEN, LESEN SIE BITTE DIE GEBRAUCHSANLEITUNG VORHER DURCH.**

### 1.4 TECHNISCHE ANGABEN

	Einfach faltbare Rampe				Mehrfach faltbare Rampe				Mehrfach faltbare Rampe, verstärkt	
Model:	SFW230	SFW330	SFW430	SFW530	WCR532	WCR632	WCR732	WCR832	WR1032	WR1232
Länge:	61 cm	92 cm	122 cm	152 cm	152 cm	183 cm	213 cm	244 cm	305 cm	366 cm
Höhe:	80 mm				100 mm					
Breite:	800 mm									
Kantenhöhe:	50 mm									
Gewicht:	4,5 kg	6,4 kg	8,2 kg	10 kg	13,6 kg	16,3 kg	18,1 kg	24 kg	29,5 kg	33,3 kg
Material:	Aluminium									
Max. Belastung:	300 kg							250 kg		

Die PVI Rampen bestehen aus Aluminium und sind mit einem rutsch- und abriebfesten Belag (befahrbare Fläche) versehen.

## 2. SICHERHEITSHINWEISE

- Das Auseinanderfalten der Rampe sollte auf ebenerdigem Untergrund erfolgen.
- Stellen Sie vor dem Gebrauch sicher, dass die Stoßkante fest auf einer Stufe oder der Plattform aufliegt und nicht abrutschen kann.
- Beim Verladen in einen PKW sollte dieser sicher gegen Wegrollen gesichert sein.
- Wenn möglich, sollten Sie die vorgesehenen mitgelieferten Stahlschrauben verwenden, um die Rampe gegen Verrutschen zu sichern.
- Obwohl P.V.I Rampen vom Gewicht her leicht sind, sollte eine sichere Hebepraktik angewendet werden, um den Rücken, die Gelenke und die Muskeln zu schonen.
- Achtung beim Auseinander- und Zusammenklappen besteht die Gefahr des Einklemmens. Bitte beachten Sie den Punkt 5. Handhabung in der Gebrauchsanleitung sowie die aufgeklebten Abbildungen auf den Rampen.

## 3. BENUTZERHINWEISE

### Beachten Sie immer:

- Benutzen Sie PVI Rampen immer in Begleitung einer qualifizierten Person.
- Stellen Sie vor dem Gebrauch immer sicher, dass die Stoßkante der Rampe an der Plattform oder der Stufe sicher aufliegt und nicht verrutschen kann.
- Verwenden Sie, wenn möglich, die vorgesehenen Stahlschrauben, um die Rampe gegen Verrutschen zu sichern.
- Im **öffentlichen Bereich** darf eine Steigung von 6% nicht überschritten werden (**siehe grünen Bereich in der Tabelle**).
- Wir empfehlen den Einsatz einer Kippsicherung am Rollstuhl, sowie einen Haltegurt für den Insassen.
- Achtung Rutschgefahr! Tragen Sie festes und rutschesicheres Schuhwerk.
- Bei Schnee und Frostgefahr (Glatteis) darf die Rampe nicht benutzt werden.
- Befolgen Sie immer die Hinweise und Herstellerinformationen Ihres mechanischen oder Elektrorollstuhles, wenn Sie die Rampe benutzen.

**Grundregeln zur Auswahl der Rampe:**

1. Beachten Sie die Höhe der Steigung
2. Beachten Sie die Rampenlänge
3. Beachten Sie den Steigungswinkel, dieser sollte bei:
  - Selbstfahrer 6% (ca. 3,5°)
  - Geübte Selbstfahrer und Rollstuhl, geschoben von einer Begleitperson -10 % (ca. 6°)
  - Elektrorollstuhl bis ca. 20% (ca. 11°), Achtung Angaben des Herstellers beachten.

Modell	SFW230	SFW330	SFW430	SFW532/ WCR532	WCR632	WCR732	WCR832	WR1032	WR1232
Länge	61 cm	92 cm	122 cm	152 cm	183 cm	213 cm	244 cm	305 cm	366 cm
Höhe									
8 cm	7,2°	4,8°	3,6°	2,9°	2,9°	2,0°	1,8°	1,4°	1,2°
10 cm	9,6°	6,4°	4,8°	3,8°	3,2°	2,7°	2,4°	1,9°	1,6°
13 cm	12,0°	8,0°	6,0°	4,8°	4,0°	3,7°	3,0°	2,4°	2,0°
15 cm	14,5°	9,6°	7,2°	5,7°	4,8°	4,1°	3,6°	2,9°	2,4°
18 cm	17,0°	11,2°	8,4°	6,7°	5,6°	4,8°	4,2°	3,3°	2,8°
20 cm		12,8°	9,6°	7,7°	6,4°	5,5°	4,8°	3,8°	3,2°
23 cm		14,5°	10,8°	8,6°	7,2°	6,2°	5,4°	4,3°	3,6°
25 cm		16,1°	12,0°	9,6°	8,0°	6,8°	6,0°	4,8°	4,0°
31 cm			14,5°	11,5°	9,6°	8,2°	7,2°	5,7°	4,8°
36 cm				13,5°	11,2°	9,6°	8,4°	6,7°	5,6°
41 cm					12,8°	11,0°	9,6°	7,7°	6,3°
46 cm					14,5°	12,4°	10,8°	8,6°	7,1°
51 cm						13,8°	12,0°	9,6°	7,9°
56 cm							13,2°	10,6°	8,7°
61 cm							14,5°	11,5°	9,5°
66 cm								12,5°	10,2°
71 cm								13,5°	11,0°
76 cm								14,5°	11,8°
81 cm									12,5°
86 cm									13,3°
91 cm									14,5°

**4. EIGENSCHAFTEN**

**4.1 SFW**

Die SFW Rampe ist eine einfach-faltbare Rollstuhlrampe, die zum Überwinden von Hindernissen entwickelt wurde. Sie besteht aus 2 Elementen, die in der Mitte über ein Scharnier auseinander- und zusammengefaltet werden kann. Im gefalteten Zustand kann sie wie ein Koffer an einem Griff getragen werden. Die Lauffläche ist mit einem höchst rutschfesten Material versehen, welche auch bei Nässe ein Höchstmaß an Sicherheit bietet.

#### 4.2 WCR

Die WCR Rampe ist eine mehrfach-faltbare Rollstuhlrampe. Sie besteht aus 4 Elementen, die mittels 3 Scharnieren auseinander- und zusammengeklappt werden kann. Auch die WCR/WR Rampen können wie ein Koffer, mit Hilfe eines Griffs, getragen werden. Die Lauffläche ist mit einem höchst rutschfesten Material versehen, welche auch bei Nässe ein Höchstmaß an Sicherheit bietet.

#### 5. HANDHABUNG SFW/WCR

Bitte beachten Sie beim Auseinanderfalten folgende drei Schritte:

1. Positionieren Sie die Rampe nicht direkt am Hindernis. Stellen Sie die Rampe nun aufrecht hin und Achten Sie darauf, dass die Öffnung der Rampe nach unten zeigt und der faltwinkel oben ist. Klappen Sie die Rampe nun nach oben hin auf und legen diese dann mit den Auflageflächen auf das Hindernis. Stellen Sie sicher, dass die Rampe gegen Verrutschen gesichert ist.

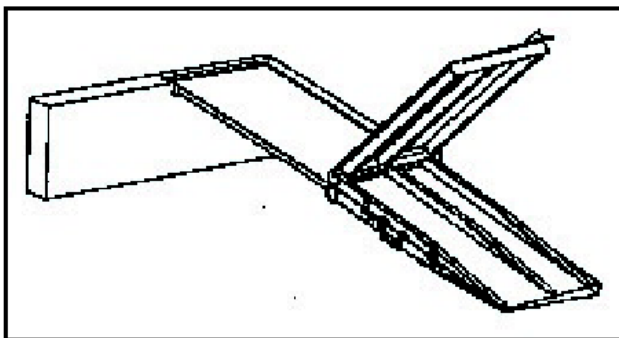
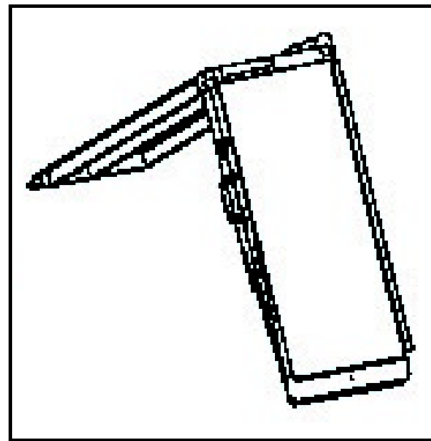

2. Legen Sie die Rampe nun auf das zu überwindende Hindernis und klappen Sie die Rampe auf.

3. Nun klappen Sie die obere Seite komplett herüber und öffnen Sie Ihre PVI Rampe.

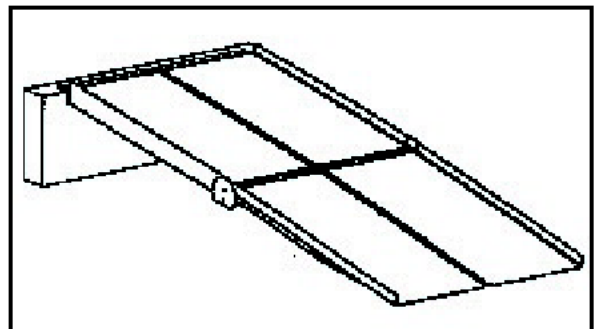

## 6. TRANSPORT

### Transport im Auto/Taxi:

Die Rampe sollte man im Kofferraum platzieren. Falls dies nicht möglich ist, kann sie auf dem Rücksitz an einer sicheren Stelle platziert werden, damit sie nicht umkippt. Eventuell Befestigungsgurte benutzen, um die Rampe zu sichern.

## 7. FAHRTECHNIK

### 7.1 Gewichtsverteilung

Die Gewichtsverteilung im Rollstuhl ist für die Fahreigenschaften entscheidend. Sie hängt teils vom Gewicht des Rollstuhlbenutzers sowie Größe und Sitzstellung und teils von der Platzierung der Räder ab. Je mehr Gewicht auf den Antriebsrädern liegt, umso leichter kann man den Rollstuhl manövrieren. Je mehr Gewicht auf den Lenkrädern liegt, umso schwerer ist der Rollstuhl zu manövrieren.

Bei der Fahrt nach oben den Oberkörper nach vorne beugen, um den Schwerpunkt zu korrigieren.

Bei der Fahrt nach unten den Oberkörper an die Rückenlehne lehnen, um den Schwerpunkt zu korrigieren. Die Geschwindigkeit mit Hilfe der Greifreifen kontrollieren und nicht nur mit den Bremsen. Wichtig: Handschuhe anziehen, um Brandschäden an den Händen zu vermeiden.

### 7.2 Fahrtechnik – Rampe hoch

#### Benutzer fährt vorwärts hoch:

Diese Technik wird nur bei versierten Rollstuhlbenutzern empfohlen.

- Sorgen Sie dafür, dass die Kippsicherung aktiviert ist
- Zur Rampe vorfahren
- Den Rollstuhl auf den Antriebsrädern so halten, dass die Lenkräder hoch genug sind, um über die Kante zu kommen.

Mit einem kräftigen Griff den Greifreifen fassen und gleichzeitig den Oberkörper nach vorn biegen.

#### Begleiter fährt vorwärts hoch:

- Dafür sorgen, dass die Kippsicherung nach oben zeigt.
- Den Rollstuhl leicht zurückkippen, eventuell mit Hilfe der Kippsicherung, so dass die Lenkräder über die Kante kommen.

#### Begleiter fährt rückwärts hoch:

- Den Rollstuhl mit den Antriebsrädern zuerst zur Rampe hinstellen
- Den Benutzer des Rollstuhls eventuell mit einem entsprechenden Gurt sichern
- Der Begleiter schiebt von vorn den Rollstuhl hoch

### 7.3 Fahrtechnik – Rampe runter

#### Der Benutzer fährt vorwärts runter:

Diese Technik wird nur versierten Rollstuhlbenutzern empfohlen.

- Dafür sorgen, dass die Kippsicherung nach oben zeigt.
- Zum Rampenrand fahren.
- Mit einem kräftigen Griff in den Greifreifen fassen und geradeaus fahren, damit der Rollstuhl gleichzeitig auf allen 4 Rädern herunterkommt.

#### Begleiter fährt vorwärts herunter:

- Die Kippsicherung zeigt nach oben.
- Den Benutzer des Rollstuhls eventuell mit einem entsprechenden Gurt sichern
- Den Stuhl zurückkippen, eventuell mit Hilfe der Kippsicherung, damit die Räder in der Luft hängen.
- Vorsichtig die Rampe herunterfahren und die Lenkräder auf den Boden stellen.

**Begleiter fährt rückwärts herunter:**

- Dafür sorgen, dass die Kippsicherung aktiviert ist.
- Den Rollstuhl mit den Antriebsrädern voran an die Rampe stellen.
- Den Benutzer eventuell mit einem Sicherheitsgurt absichern
- Der Begleiter steht hinter dem Rollstuhl und lässt den Rollstuhl vorsichtig die Rampe hinunter rollen.

**8. WARTUNG / REINIGUNG / WIEDEREINSATZ**

<b>Soll mindestens gemacht werden:</b>	<b>wöchentlich</b>	<b>monatlich</b>
Prüfung auf Schäden/Korrosion/Fehler	•	
Reinigen der Rampe	•	
Ölen aller Scharniere		•
Kontrolle der Verschraubung		•
Kontrolle der Fahrfläche /Belagabnutzung		•

Die Rampe kann mit einem milden Reinigungsmittel feucht gereinigt werden. Anschließend gut nachtrocknen.

Bitte Achten Sie darauf, dass die Fahrfläche vor jeder Benutzung von Verunreinigungen wie z.B. Sand und Laub befreit werden.

Wenn Ihnen Ihre PVI Rampe von Ihrer Krankenversicherung zur Verfügung gestellt wurde und Sie die Rampe nicht mehr benötigen, sollten Sie sich bei Ihrer Krankenversicherung oder Ihrem Sanitätsfachhändler melden. Ihre PVI Rampe kann dann einfach und wirtschaftlich wiedereingesetzt werden.

Netti by Alu Rehab empfiehlt, je nach Zustand des Gerätes vor jedem Wiedereinsatz eine sicherheitstechnische Kontrolle durchzuführen. Spätestens alle 2 Jahre ist Ihre Rampe einer fachkundigen, sicherheitstechnischen Kontrolle zu unterziehen, um die volle Funktionsfähigkeit bzw. -sicherheit zu überprüfen.



Dieses Produkt ist konform mit der Richtlinie 93/42/EWG über Medizinprodukte.

**9. AUTORISIERTE FACHHÄNDLER**

**Deutschland, Italien, Österreich,  
Schweiz, Niederlande, Frankreich,  
England**

**ALU REHAB ApS**

Kløftehøj 8  
DK-8680 Ry

Telefon: + 45 87 88 73 00  
Fax: + 45 87 88 73 19  
Internet: My-Netti.com  
E-mail: info@My-Netti.com

Fachhändlerstempel