

Brukarmanual



E-Drive PLUS

Brukarmanual version: 1605

 **decon**
Creating Freedom



Tillverkare E-Drive

Decon Wheel AB
Södra Ekeryd 119
314 93 Hyltebruk
Tel. 0345-40880
www.decon.se
info@decon.se

EC Declaration of Conformity

The undersigned, representing the following manufacturer:

Decon Wheel AB
Org.no. 556618-9006
Södra Ekeryd 119, 314 93 HYLTEBRUK
SWEDEN

hereby declares that the product

E-Drive part No. series:

| | |
|--------|---------|
| MED216 | MEDL216 |
| MED220 | MEDL220 |
| MED222 | MEDL222 |
| MED224 | MEDL224 |
| MED225 | MEDL225 |
| MED226 | MEDL226 |

is in conformity with the provision of the following EC directive, including all applicable amendments:

93/42 EEC Medical Device Directive – Class 1 – annex VII

The manufacturer is exclusively responsible for this EC Declaration of Conformity.

This declaration is valid until June 30, 2021



Benny Andersson
COO



Viktig information

Ansvar

Decon Wheel kan inte hållas ansvarig för produktförändringar gjorda av obehöriga personer. Vi förbehåller oss rätten att göra några ändringar i utrustning och / eller specifikationer.

Serienummer

Serienumret finns på insidan av batterilådan .

Inom fälgar finns ett registreringsnummer med produktionsåret och månad.



CE Markering placeras på motorn, batteriet, etikettet och laddaren.



Manualer för synskadade

Kontakta din lokala återförsäljare om du har svårt att läsa den här handboken. Din lokala återförsäljare kan leverera en digital kopia av den här handbok. Detta gör det möjligt att förstora handboken eller läsa högt från din uppläst programvara.

Innehåll

| | |
|--|-----------|
| 1. Läs före användning | 1 |
| 1.1. Förord | 1 |
| 1.2. Symboler som används i den här handboken | 1 |
| 1.3. Diagnostik användningskontroll | 2 |
| 1.4. Diagnostik kontroll, assisterad användning | 3 |
| 1.5. Varningar och anvisningar för handhavandet | 4 |
| 1.6. Diagram, varningsetiketternas placering | 26 |
| 2. Namn på delar | 27 |
| 2.1. E-Drive PLUS 24" | 27 |
| 2.2. E-Drive PLUS 16" | 28 |
| 2.3. Styrenhet | 29 |
| 2.4. Assistentkontrollpanel (Tillval) | 29 |
| 2.5. Nickelmetallhydridbatteri (JWB2) | 30 |
| 2.6. Laddare för Nickelmetallhydridbatteri (JWC-2) | 31 |
| 2.7. Litiumjonbatteri (ESB1) | 32 |
| 2.8. Laddare för litiumjonbatteri (ESC1) | 33 |
| 3. Innan du sätter dig i rullstolen | 34 |
| 3.1. Besiktning av rullstolen | 34 |
| 3.2. Kontrollera dina kläder | 37 |
| 3.3. Kontrollera återstående kapacitet hos batteriet och montera batteriet på rullstolen | 38 |
| 4. Köra med rullstolen | 40 |
| 4.1. Sitta i rullstolen | 40 |
| 4.2. Flytta rullstolen | 42 |
| 4.3. Justera och bekräfta maxhastigheten | 44 |
| 4.4. Kontrollera kvarvarande batterikapacitet under drift | 45 |
| 4.5. Övriga funktioner | 46 |
| 4.6. Öva på grundläggande funktioner | 47 |

5. Efter användning av rullstolen 49

- 5.1. Ta sig ur rullstolen 49
- 5.2. Ta bort batteriet 50

6. Så använder du assistentkontrollpanelen 51

- 6.1. Sätta sig i rullstolen 51
- 6.2. Starta assistentläget 51
- 6.3. Efter avslutad körning med hjälp av assistent 54

7. Hantering av batterier och laddare 55

- 7.1. Batterityper 55

8. Nickelmetallhydridbatteri och laddare 59

- 8.1. Egenskaper hos nickelmetallhydridbatteriet (JWB2) 59
- 8.2. Så använder du nickelmetallhydridbatteriet (JWB2) 59
- 8.3. Egenskaper hos och hantering av nickelmetallhydridbatteriet (JWB2) 61
- 8.4. Så laddar du nickelmetallhydridbatteriet (JWB2) 63
- 8.5. Refresh-laddning av ett nickelmetallhydridbatteri (JWB2) 66
- 8.6. Laddarens indikatorlampor (JWC-2) 68

9. Litiumjonbatteri och laddare 69

- 9.1. Egenskaper hos litiumjonbatteriet (ESB1) 69
- 9.2. Så använder du litiumjonbatteriet (ESB1) 69
- 9.3. Egenskaper hos och hantering av litiumjonbatteri (ESB1) 71
- 9.4. Så laddar du litiumjonbatteriet (ESB1) 74
- 9.5. Temperaturen i litiumjonbatteriet (ESB1) under laddning 77
- 9.6. Laddningslampans tillstånd 78

10. Instruktioner för transport och förvaring av rullstolen 79

- 10.1. Lasta in rullstolen i en bil 79
- 10.2. Lasta ut rullstolen från en bil 81

10.3. Förvara rullstolen 82

10.4. Ombordstigning på flygplan 83

11. Använda rullstolen på ett bevämare sätt 84

11.1. Ta bort och installera enheten 84

11.2. Tippskydd 87

11.3. Styrenhet 89

11.4. Assistentkontrollpanel (tillval) 93

11.5. Kopplingshandtag 93

11.6. Parameterinställningar 93

11.7. Smart Tune-inställningar 95

12. Underhåll, dagliga kontroller, periodisk besiktning 97

12.1. Service 98

12.2. Dagliga kontroller 100

12.3. Kassering och återvinning av E-Drive plus 100

13. Mått och specifikationer 101

14. Felsökning 103

14.1. Innan du begär reparation 103

14.2. Begära reparationer och besiktningar 106

14.3. Serienumrets placering 106

14.4. Garanti 106

14.5. Information om produktsäkerhet och återkallande 106

Inledning

Detta är en handbok för den elektriska drivenheten "E-Drive PLUS" för rullstolar. Kontrollera vilken produkt du använder innan du läser den här handboken.

Denna produkt består av vänster och höger drivenhet, en styrenhet med joystick, batteri med batteriväska (tillval) och batteriladdare samt en assistentkontrollpanel (tillval). Dessa komponenter är alla, med undantag för batteriet och laddaren, redan installerade på rullstolsramen. Brukaren behöver inte använda några verktyg eller liknande för att montera rullstolen och börja använda drivenheten. Jämför med avsnittet "2. Namn på delar" och kontrollera att dessa komponenter är installerade på den rullstol du köpt och att batteriet och laddaren ingår. Om du ser att någon av dessa komponenter inte har installerats, inte ingår eller är skadade innan du använder rullstolen, ska du omedelbart kontakta återförsäljaren utan att använda rullstolen.

E-Drive PLUS 24"

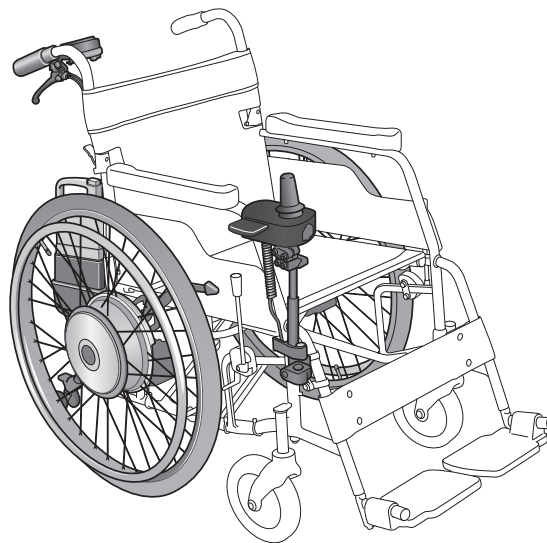

E-Drive PLUS 16"

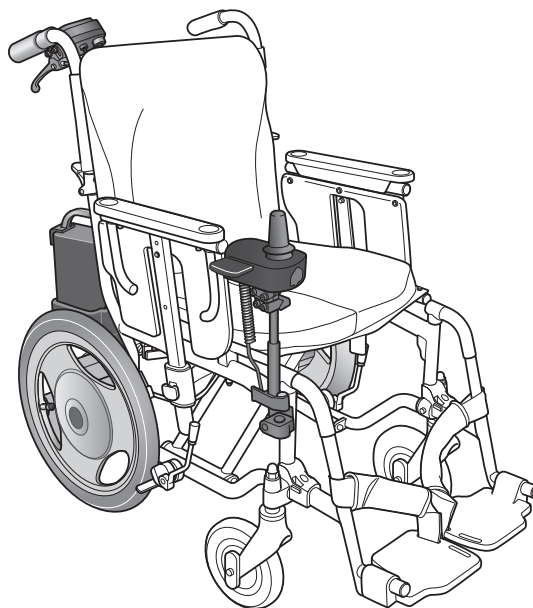

För information om användning av rullstolens ram och garanti för ramen som du använder E-Drive PLUS tillsammans med, se handboken för ramen.

1. Läs före användning

Varning: I USA får denna produkt endast säljas av eller på begäran från en läkare licensierad i den stat där han eller hon praktiserar.

1.1. Förord

Tack för att du valde E-Drive PLUS.

Generellt kan körning med rullstol innebära risk för personskador eller att rullstolen tar skada vid felaktig användning. Beroende på vilken typ eller grad av funktionshinder brukaren har kan det vara farligt att köra rullstolen utan ledsagare.

Innan rullstolen tas i bruk måste du förvissa dig om att inte bara brukaren utan även den personliga assistenten och kontrollanten har läst denna bruksanvisning för att säkerställa full förståelse.

- (1) De rullstolar på vilka E-Drive PLUS har installerats är rullstolar för personer med fysiska handikapp och har juridiskt samma status som en fotgängare. Se till att följa de trafikregler och det beteende som krävs av fotgängare.
- (2) E-Drive PLUS 24" tål en belastning på 125 kg. I maxlasten på 125 kg ingår även stolsramens vikt. E-Drive PLUS 16" tål en belastning på 100 kg. Maxlasten får högst vara 100 kg. Om ramen som E-Drive PLUS installeras på har lägre lastkapacitet än detta, se till att du inte överskrider det värdet.
- (3) För att garantera säker användning har varningstexter placerats på denna produkt. Se till att följa varningsetiketterna. I avsnittet "1.6. Diagram, varningsetiketternas placering" visas var alla varningsetiketter är placerade.
- (4) Använd inte denna produkt för annat ändamål än som en eldriven rullstol.
- (5) En del av illustrationerna i denna bruksanvisning är bilder på elrullstolar av standardtyp. Själva produkten kan skilja sig från den som visas.

1.2. Symboler som används i den här handboken



Indikerar säkerhetsrelaterad varningsinformation.



VARNING

Indikerar att felanvändning kan leda till dödsfall eller allvarlig skada, eller funktionshinder.

MEDDELANDE

Indikerar att felanvändning kan leda till materiella skador.



Indikerar saker du inte får göra.

TIP

Indikerar rätt handhavande och viktiga saker att tänka på när du använder produkten.

1.3. Diagnostisk användningskontroll

Beroende på omfattningen av dina funktionshinder kan det vara farligt att köra rullstolen utan ledsagare. Använd denna diagnostiska kontroll som en vägledning för att avgöra om du kan köra rullstolen själv eller behöver ha någon som följer med dig.

1

Diagnoskontroll 1

- (1) Kan du manövrera joysticken och reglagen på kontrollpanelen på det sätt du vill?

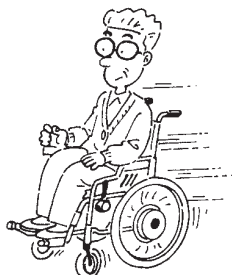

- (2) Kan du visuellt uppfatta vägbanans skick och din omgivning korrekt, och undvika farliga områden?



Kan använda båda drivringarna.

Har problem med att använda den ena drivringen eller båda.

Ta hjälp av en assistent när du använder denna produkt.

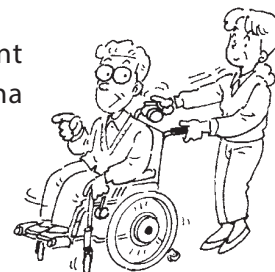

Diagnoskontroll 2

- (1) Klarar du av att använda parkeringsbromsarna och kopplingshandtagen?



- (2) Klarar du att själv sätta dig i, respektive ta dig ur rullstolen, samt att byta batteriet?

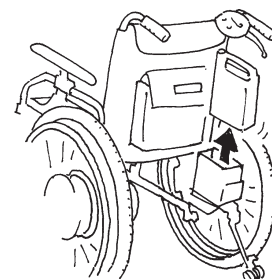

Kan använda båda drivringarna.

Har problem med att använda den ena drivringen eller båda.

Se till att du har en assistent med dig.

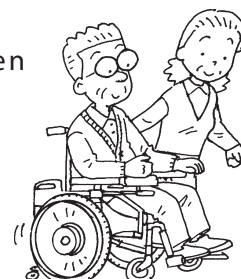

Du kan köra rullstolen utan att ha ledsagare med dig. Kom ihåg att köra försiktigt för din egen säkerhet.

I situationer som de som nämns i varningarna under "1.5. Varningar och anvisningar för handhavandet", se till att en assistent följer med dig, och tänk på säkerheten när du kör rullstolen.



VARNING

- ☒ Innan du använder rullstolen ska du bedöma din kompetens och avgöra om du behöver en assistent.
För att avgöra behovet av en assistent, begär även ett expertutlåtande för referens.
Om din bedömning bygger enbart på din egen uppfattning kan du eller människor i din omgivning skadas.

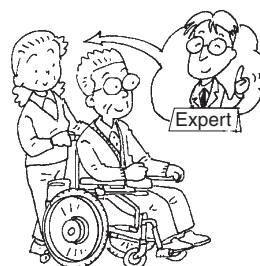

1

1.4. Diagnostisk kontroll, assisterad användning

Använd den diagnostiska kontrollen nedan som vägledning för att avgöra om du kan tillhandahålla hjälp som assistent.

Diagnostisk kontroll

Om du känner dig obekväm med någon av de tre uppgifterna nedan ska du inte tillhandahålla hjälp som assistent.

- (1) Kan du visuellt uppfatta vägbanans skick och din omgivning korrekt, samt undvika farliga områden?



- (2) Klarar du att hjälpa brukaren sätta sig i och ta sig ur rullstolen, och att byta ut batteriet?

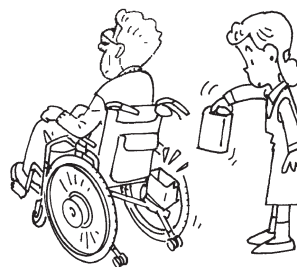

- (3) Kan du ge en person som sitter i manuell rullstol assistans med förflyttningar?



VARNING

- ☒ Om en assistent ska följa med dig och köra rullstolen, se till att bedöma hans eller hennes kompetens.
För att avgöra assistentens kompetens, begär även ett expertutlåtande för referens.
Om din bedömning bygger enbart på din egen uppfattning kan du eller människor i din omgivning skadas.

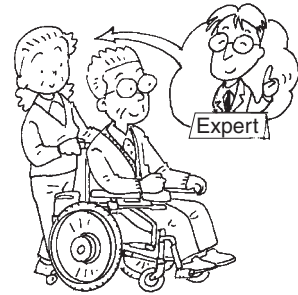

- ☒ Om du saknar behörighet att tillhandahålla hjälp som personlig assistent, undvik då att hjälpa till.



1.5. Varningar och anvisningar för handhavandet

Läs den här bruksanvisningen innan du använder produkten.

Läs den här bruksanvisningen noggrant för säker och bekväm användning. Efter att ha läst bruksanvisningen, förvara den där den lätt kan nås för framtida referens.

Om inte annat anges, gäller följande information när brukaren manövrerar rullstolen själv och när en assistent använder rullstolen med hjälp av assistentkontrollpanelen.

1.5.1. Innan du använder rullstolen efter inköp av enheten

VARNING

- ☒ Innan du använder rullstolen ska du bedöma din kompetens och avgöra om du behöver en assistent.
För att avgöra behovet av en assistent, begär även ett expertutlåtande för referens.
Om din bedömning bygger enbart på din egen uppfattning kan du eller människor i din omgivning skadas.

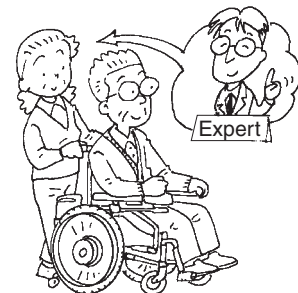

- ☒ Träna på att köra på jämnt underlag i säker miljö tillsammans med en assistent, till dess att du känner dig säker på hur driv-enheten fungerar. Om du kör på allmän väg trots att du inte är säker på hur driv-enheten ska användas, kan du eller andra människor runt omkring dig bli skadade.



1.5.2. Varje dag före användning



VARNING

Utför de dagliga kontrollerna före användning varje dag. Gör det till en vana att inspektera rullstolen. Om du fortsätter att använda rullstolen trots att det finns fel på rullstolsramen eller hjulen, kan rullstolen gå sönder när du använder den, med risk för att den välter eller att du ramlar ur den.

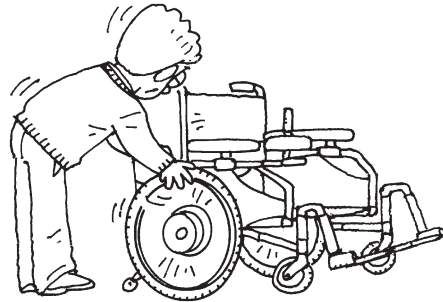

1

Se varje dag till att det finns luft i däcken innan du använder rullstolen. Se till att luftrycket i bakdäcken alltid är korrekt. Om luftrycket i bakdäcken minskar kan parkeringsbromsarna sluta fungera.

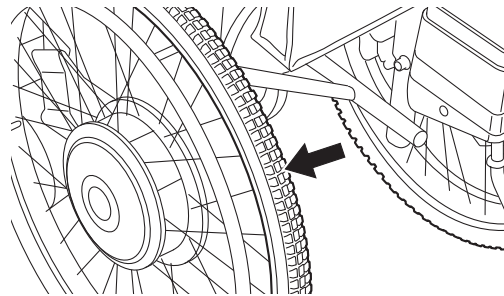

Kontrollera varje dag innan du använder rullstolen att tippskyddet är i rätt läge. Om tippskyddet inte är i rätt läge kan rullstolen falla baklänges.



Kontrollera den kvarvarande batterikapaciteten varje dag innan du använder rullstolen. Om den kvarvarande batterikapaciteten är låg kan batteriet ta slut när rullstolen används och det kan bli omöjligt att använda rullstolen i hjälpkraftsläge.

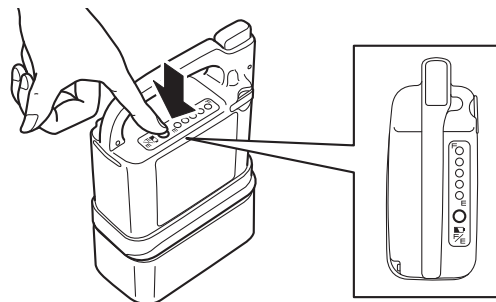

1.5.3. Hantera rullstolen

1

VARNING

Modifiering av enheten eller dess fäste kan försämra prestandan och säkerheten. Modifiera aldrig rullstolen.

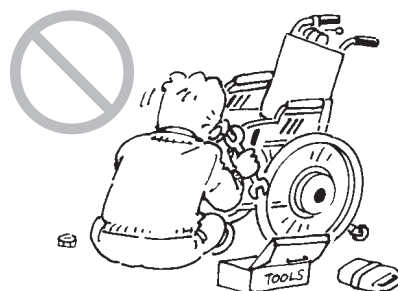

Om rullstolen har delar som är vikbara eller avtagbara ska du inte använda rullstolen med dessa delar borttagna eller uppfällda.

Håll inte i rörliga delar när du lyfter rullstolen.

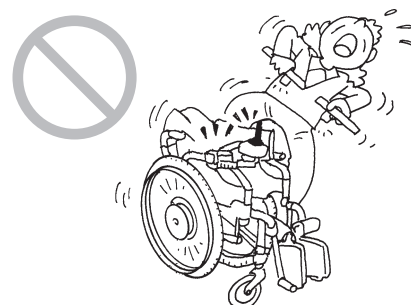

Kör inte rullstolen med tunga väskor eller annan packning hängande över ryggstödet. Placera heller inga tunga föremål i förvaringsfacket. Rullstolen kan lätt tippa baklänges i uppförsbacke, vilket kan leda till att du eller människor runt dig skadas.

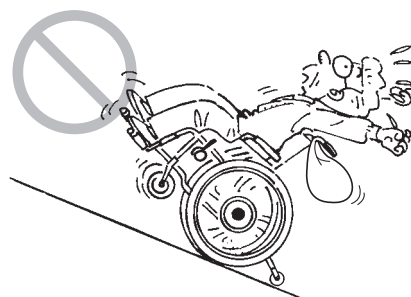

Rullstolen kan välta om den körs med tippskyddet borttaget, uppfällt, eller med säkerhetshjulen vända uppåt. Var noga med att ställa in tippskyddet korrekt och manövrera rullstolen med säkerhetshjulen i rätt läge.



Anslut ingen elektrisk utrustning till kontakten på batterisätet. Kontakten är avsedd för anslutning av PC:n och Smart Tune programvaran. Anslutning av annan elektrisk utrustning, såsom en mikrofon eller hörlurar, kan orsaka störningar hos enheten. Mer information om programvaran Smart Tune finns i avsnitt 11.

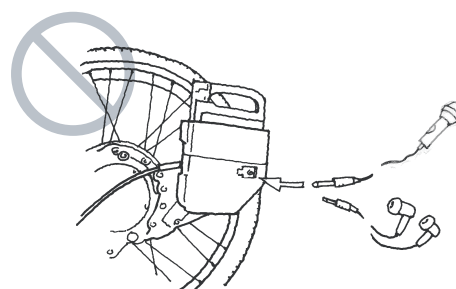



VARNING

Häng inte någonting på joysticken på kontrollpanelen. Det kan göra att joysticken inte kan manövreras som önskat, eller så kan vikten av det föremål som hängt på joysticken hindra den från att gå tillbaka till utgångsläget trots att du har tagit bort handen från den.

Om du dessutom trär ett gummiband över joysticken kan detta fastna inne i kontrollpanelen och göra att joysticken inte återgår till sitt utgångsläge.

I båda de fall som beskrivs ovan finns det en risk att rullstolen inte stannar.

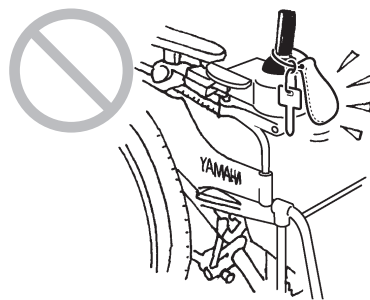

Flytta inte kopplingshandtagen till manuellt läge på platser där det lutar. Rullstolen kan plötsligt börja rulla, med risk att för den kolliderar med något eller välter.

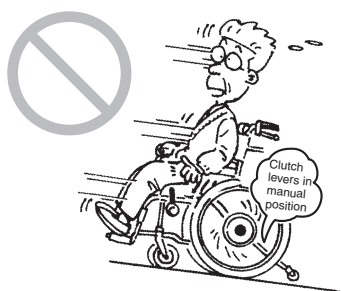

Rör inte kopplingshandtagen medan rullstolen rullar. Risk för kollision eller att rullstolen välter.

Om du för kopplingshandtagen till manuellt läge när rullstolen körs med hjälpkraftaggregatet, tappar motorbromsen i effekt med följderna att du kan förlora kontrollen över rullstolen.

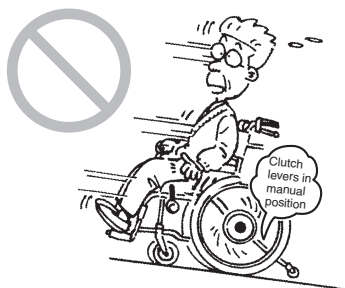

Om du för kopplingshandtagen till hjälpkraftsläge medan du kör rullstolen i manuellt läge bromsas bakdäcken. Denna plötsliga inbromsning kan medföra att du slungas framåt eller att rullstolen skadas.





VARNING

Om batteriet tas bort under körning aktiveras bromsarna på bakdäcken, vilket kan medföra risk för att du eller människor runt omkring dig skadas.

Om strömbrytaren slås av under körning aktiveras bromsarna på bakdäcken, vilket kan medföra risk för att du eller människor runt omkring dig skadas.



Vidrör inte baksidan av drivenheterna när rullstolen används eller efter användning. Under eller efter användning kan baksidan av drivenheterna vara mycket varm. Om rullstolen dessutom befinner sig nära en värmekälla, kan drivenheterna bli mycket varma.

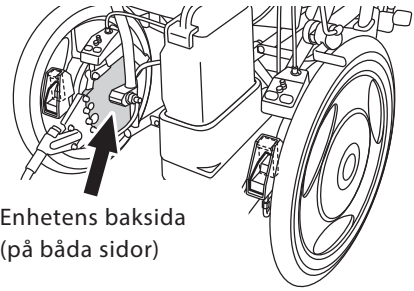

Enhetens baksida
(på båda sidor)

Var försiktig när du använder rullstolen så att du inte fastnar med händerna i ekrarna, hjulhålen osv.



Hjulen för E-Drive PLUS 16" är inte utrustade med drivringar. När du använder E-Drive PLUS 16" får du inte köra rullstolen manuellt genom att hålla i bakdäcken eller hjulen. Du kan skada dig.



1.5.4. Sätta sig i/ta sig ur rullstolen



VARNING

Innan brukaren sätter sig i rullstolen själv eller får hjälp av en assistent är det viktigt att rullstolen står på ett plant underlag. Om brukaren försöker sätta sig i rullstolen i en backe kan han eller hon tappa balansen och ramla ur rullstolen.



Om du behöver ställa kopplingshandtagen i manuellt läge, exempelvis när en assistent ska hjälpa till att köra rullstolen, lägger du i parkeringsbromsarna på ett plant och stabilt underlag. När strömmen är avstängd växlar du läge på kopplingshandtagen.

Om du använder en rullstol utan parkeringsbromsar ber du assistenten hålla i rullstolen så att den inte rör sig. Underlåtenhet att följa ovanstående kan leda till att rullstolen plötsligt börjar rulla, vilket kan resultera i att du eller människor i din omgivning skadas.



Luta dig inte ur rullstolen för att plocka upp föremål. Om du gör det kan du ramla ur rullstolen eller så kan rullstolen välta.



1.5.5. Allmän användning



VARNING

Kör aldrig rullstolen med två personer sittande i den. Rullstolen kan sluta fungera eller de som sitter i den kan skadas.





VARNING

Kör aldrig rullstolen om du har förtärt alkohol eller tar medicin som kan orsaka dåsighet.

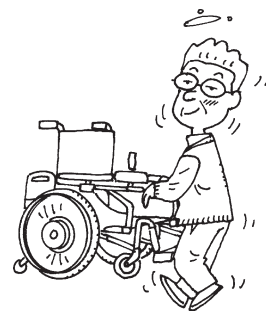

Håll aldrig i ett paraply eller annat föremål medan du kör rullstolen.



Bogsera aldrig rullstolen. Använd aldrig rullstolen för att bogsera eller dra någonting.

Om du vill använda din mobil eller liknande, måste du först stanna rullstolen på ett säkert ställe och stänga av den. Se även till att ha trådlösa telefoner och andra elektroniska enheter avstängda när du kör med rullstolen i hjälpkraftsläge. Annars finns det en risk för en olycka.



Använd inte rullstolen nära enheter som alstrar starka radiovågor. Om rullstolen befinner sig nära en radiovågskälla och börjar fungera onormalt, stäng omedelbart av strömmen, och förflytta dig snabbt från den aktuella platsen, med hjälp från din assistent eller genom att själv rulla rullstolen därifrån med handkraft.



De svaga elektromagnetiska vågor som E-Drive PLUS avger kan påverka andra elektroniska enheter, till exempel automatiska dörrar och stöldskyddssystem av den typ som används i butiker. I detta fall, stäng av strömmen och manövrera rullstolen med hjälp av en assistent eller kör den för hand.

 VARNING

Slå inte av strömbrytaren under körning. Det kan i vissa lägen leda till att bromsarna aktiveras på bakhjulen vilket kan få dig att ramla ur rullstolen.



Använd inte rullstolen för transport av bagage eller i något annat syfte än som transportmedel för en person med funktionshinder.

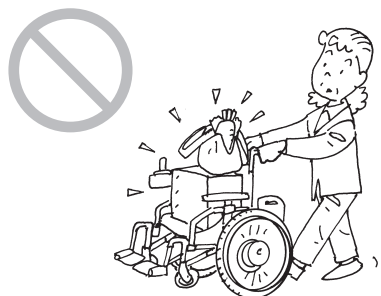

Kör inte med plagg som inte är säkra att bära i rullstol, se nedan. Om du bär sådana kläder kan du eller människor runt omkring dig skadas. Långa halsdukar Kläder med vida ärmar Byxor/kjolar med breda fällar Barfota, sandaler, tofflor, för stora/små skor, osv.

Långa halsdukar



Kläder med vida ärmar

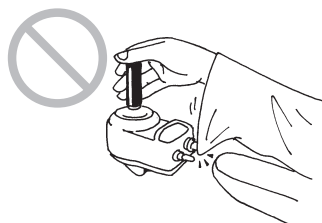

Byxor/kjolar med breda fällar



Barfota, sandaler, tofflor, för stora/små skor osv.



I följande miljöer och situationer kan du behöva ta hjälp av en assistent som ledsagar dig och manövrerar rullstolen åt dig.

I fall som dessa bör du ha med dig en assistent. Om du kör rullstolen ensam i dessa situationer kan det leda till skador.

Kontrollera även om det finns faror som de som anges nedan på de vägar du kör på dagligen. Om så är fallet, välj en rutt som inte passerar genom sådana områden.

Kontrollera alltid förhållandena i omgivningen för att garantera säkerheten.

1.5.6. Körning på allmän väg

VARNING

När rullstolen används utomhus omfattas den av samma regler som fotgängare. Se till att följa de regler och det beteende som krävs av fotgängare.

Se upp för bilar, cyklar och fotgängare när du kör rullstolen på allmän väg. Var extra uppmärksam på fotgängare.

Även om rullstolen kan köras på gångvägar får den inte framföras där gående inte är tillåtna (bilvägar, mitt i vägen osv.).

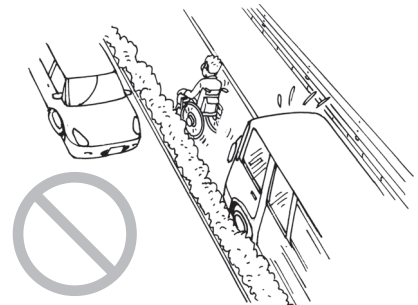

Om vägen har trottoar, kör rullstolen på trottoaren.

Om vägen inte har en trottoar, kör rullstolen på den del av vägen där fotgängare går.

Om vägen inte har en vägren, kör rullstolen på den del av vägen där fotgängare går.

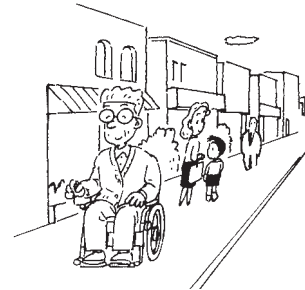

Om två eller fler rullstolar används utomhus bör de köras efter varandra på rad med tillräckligt utrymme mellan rullstolarna. Kör inte med rullstolarna i bredd.

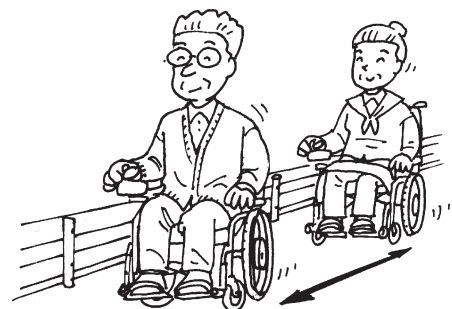

När du börjar köra eller backa måste du vara uppmärksam på människor och hinder omkring dig.

Det är mycket farligt att köra rullstolen på smala gator utan trottoar. Välj om möjligt en säkrare väg.

 VARNING

Var försiktig, kör inte för nära kanten när du kör intill dikeskanter osv. Beroende på vägrenens skick finns det risk att du kör av vägen.

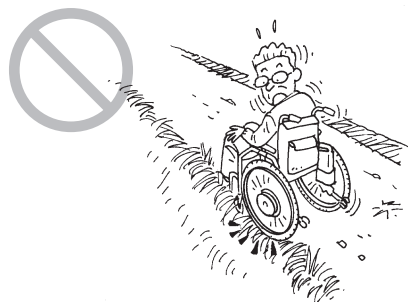

När du kör rullstolen på en trottoar utan skyddsräcke finns det risk för att du faller ut i gatan. Se till att du har någon med dig i stället för att köra själv.

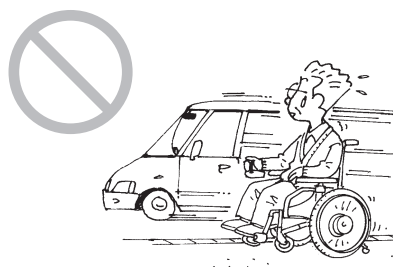

När du kör nära ett dike finns det risk att däcket kommer ut över kanten om du kör ner i ett håll i vägbanan, även om detta är täckt. Se till att du har någon med dig i stället för att köra själv.



Om det finns hinder, stanna rullstolen och kontrollera hur det ser ut både framför och bakom dig för att vara på den säkra sidan innan du fortsätter.

Om ett mötande fordon kör nära dig, stanna rullstolen och vänta tills fordonet har passerat. Kontrollera därefter framåt och bakåt att det är säkert att köra innan du fortsätter.

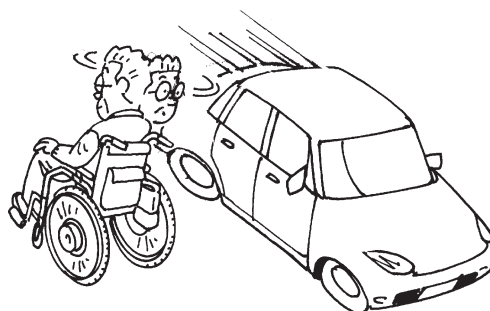

Kör inte med rullstolen utomhus i mörker. Eftersom du inte ser hur vägen ser ut, riskerar du att tappa balansen och välta. Människor eller bilar kan även kollidera med dig om de inte ser dig i mörkret.



VARNING

Kör inte med rullstolen utomhus om det regnar eller snöar. Bilar och andra fordon kan köra på dig om de inte ser dig. Om det börjar regna eller snöa när du är utomhus, se till att förflytta dig inomhus så snabbt som möjligt.



1.5.7. Körning i backar



VARNING

Rullstolar utrustade med E-Drive PLUS är byggda för att vara lättare jämfört med andra, tyngre elektriska rullstolar som använder sig av ett vanligt blybatteri. Detta gör dock att tyngdpunkten hamnar högre upp när brukaren sitter i rullstolen. Följaktligen måste du vara försiktig när du kör i backar.

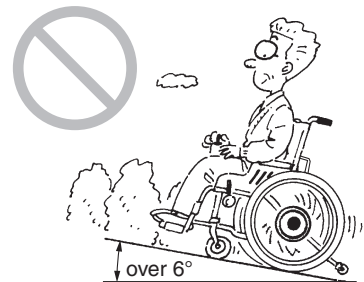
Använd inte rullstolen i backar med större lutning än 6 grader (10 % lutning). Rullstolen kan välta eller så tar inte bromsarna.

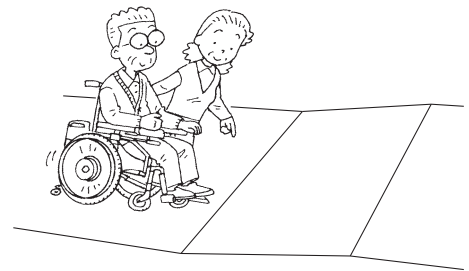

Första gången som du kör upp för/ned för en backe bör du ha en assistent med dig för att garantera säkerheten.



Flytta inte kopplingshandtagen till manuellt läge på platser där det lutar. Rullstolen kan plötsligt börja rulla, med risk att för den kolliderar med något eller välter.

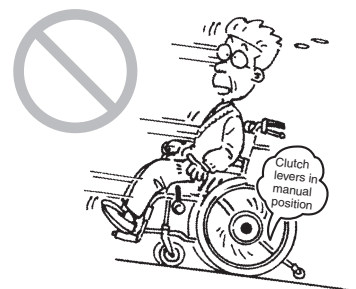

 VARNING

Gör inga hastiga svängar i nedförsbacke. Kör heller aldrig tvärs eller diagonalt över en brant backe. Du kan lätt tappa balansen och välta.

Vid körning i nedförsbacke, börja bromsa rullstolen tidigt. Den bromssträcka som krävs i nedförsbacke kan vara betydligt längre än vid körning på slät mark.



I områden där rullstolen lutar kraftigt åt vänster eller höger kan rullstolen välta i sidled. Se till att du har en assistent med dig.



När du kör i en brant nedförsbacke med rullstolen med hjälp av en assistent bör assistenten gå först och rullstolen bör vara vänd med ryggstödet i körriktningen. Om assistenten kör rullstolen framåt i nedförsbacke finns det annars risk att passageraren åker framåt och ramlar ur rullstolen.

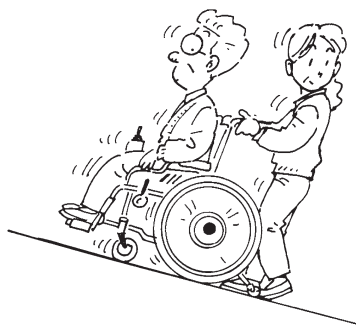

1.5.8. Kör upp för/ner för trottoarkanter

 VARNING

Rullstolar utrustade med E-Drive PLUS är byggda för att vara 5 jämfört med andra elektriska rullstolar, som använder sig av ett vanligt blybatteri. Detta gör dock att tyngdpunkten hamnar högre upp när brukaren sitter i rullstolen. Följaktligen måste du vara försiktig när du kör över trottoarkanter.

Vid körning i hjälpkraftsläge klarar rullstolen att passera höjdskillnader på cirka 20 mm (beroende på länkhjulens storlek). Eventuella större nivåskillnader passeras genom att assistenten kör rullstolen manuellt över kantstenen/hindret.

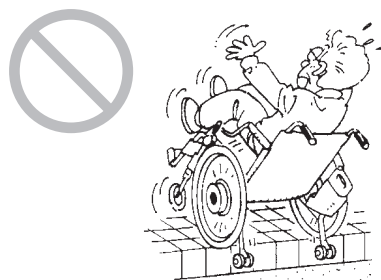

 VARNING

När du kör upp för/ner för en trottoarkant för första gången bör du inte köra ensam utan ha en assistent med dig.

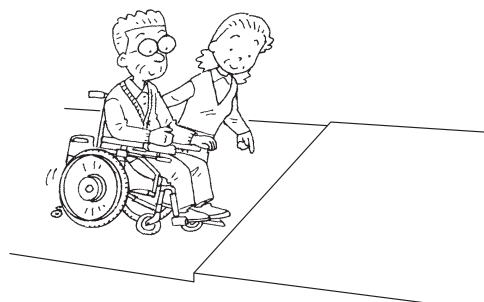

Var försiktig så att du inte tappar balansen när du kör över en trottoarkant.

När du kör över en trottoarkant, fortsätt i rak vinkel mot trottoarkanten. Kör inte diagonalt över trottoarkanten.



Eftersom länkhjulen fram är små, går det endast att köra över låga trottoarkanter med dem. Var därför försiktig när du kör över trottoarkanter i hjälpkraftsläget.



När du kör rullstolen mellan en trottoar och vägen, se upp för trottoarkanten.

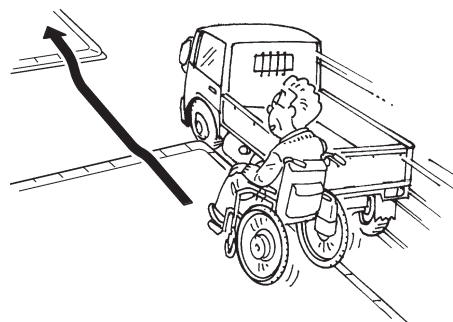

När du ska köra över en trottoarkant eller passera andra hinder och har hjälp av en assistent, stänger du av assistentkontrollpanelen och passerar trottoarkanten/hindret manuellt. Om assistenten hjälper brukaren över en trottoarkant eller något annat hinder och hjälpkraftsläget är aktiverat på rullstolen, kan assistenten tappa balansen. Som en följd av detta kan rullstolen välta, med risk för skador på personen i rullstolen eller assistenten som följd.

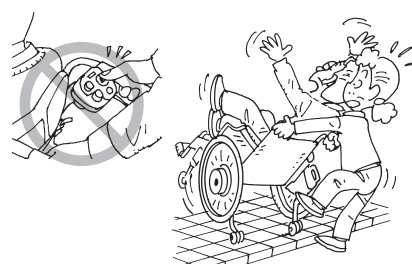

 VARNING

När du kör ned för en trottoarkant med rullstolen med hjälp av en assistent bör assistenten gå först och rullstolen bör vara vänd med ryggstödet i körriktningen. Om assistenten kör rullstolen framåt i nedförsbacke finns det annars risk att passageraren åker framåt och ramlar ur rullstolen.

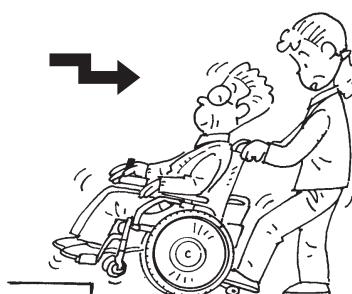

När du kör upp/ner för en trottoarkant och har hjälp av en assistent, kan säkerhets-hjulen på tippskyddet höjas eller fällas upp tillfälligt beroende på hur hög trottoarkan-ten är. När du har kört upp/ned för trottoar-kanten ska du sätta säkerhetshjulen på tippskyddet i rätt läge innan du kör vidare med rullstolen.



1.5.9. Korsar vägar

 VARNING

Du får inte korsa vägen på platser där det inte är tillåtet för gångtrafikanter att korsa vägen.

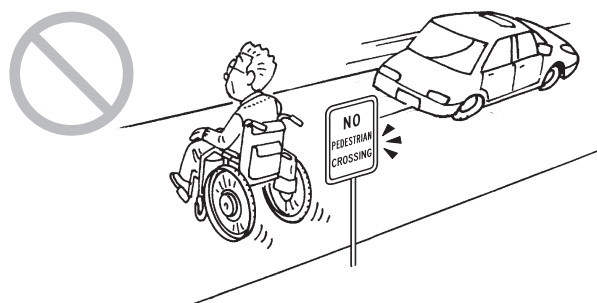

När du korsar vägen på en obekant plats, se till att du har en assistent med dig.

Om den återstående batterikapaciteten är låg kan rullstolen stanna när du korsar gatan. Kontrollera resterande batterikapacitet innan du korsar vägen.

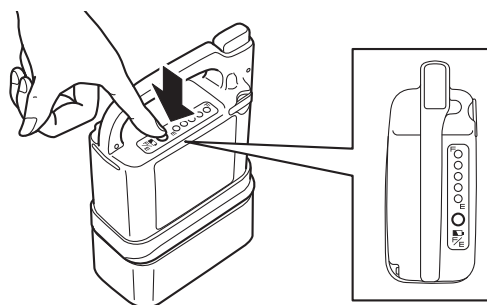

 VARNING

- ☒ Av säkerhetsskäl bör du alltid titta åt vänster och höger innan du korsar vägen.

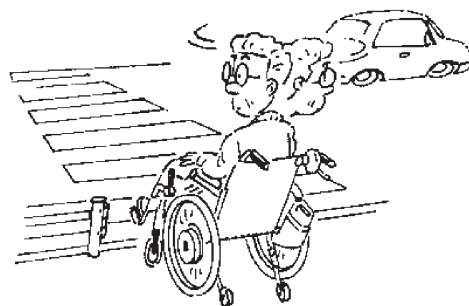

- ☒ Kors inte vägen om det är förenat med risk att göra detta, t.ex. om en bil närmar sig.

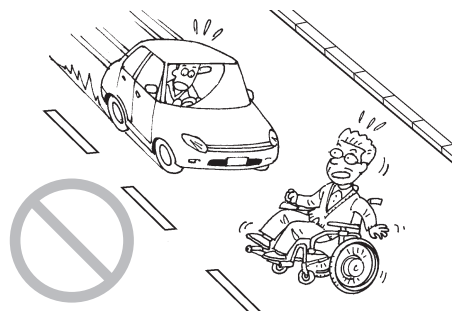

- ☒ När du korsar vägen bör du göra detta med en så rät vinkel mot vägen som möjligt. Kors inte vägen diagonalt.

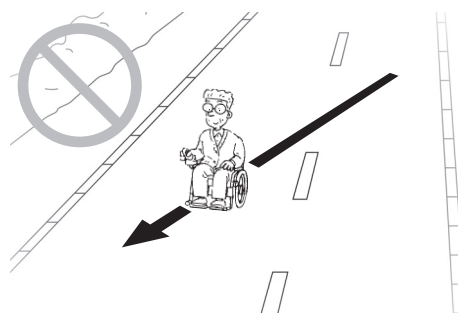

- ☒ Kors vägen på en plats där det finns ett trafikljus eller övergångsställe.

- ☒ När du korsar gatan på ett övergångsställe som saknar trafikljus, håll uppsikt på trafiken.

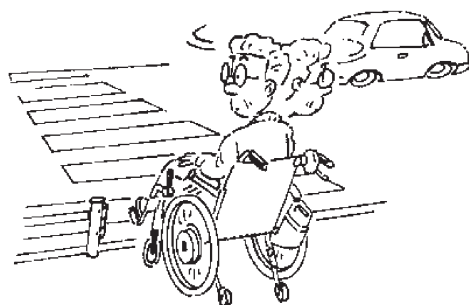

- ☒ Om det finns trafiksignaler för fotgängare, följ signalen. Om signalen blinkar grönt eller är röd, ska du inte börja korsa vägen.
- ☒ Om gatan är bred kan signalen slå om innan du har hunnit över. På sådana platser ska du vänta på att ljuset slår om till grönt igen för att ge dig själv tillräckligt med tid för att korsa gatan.

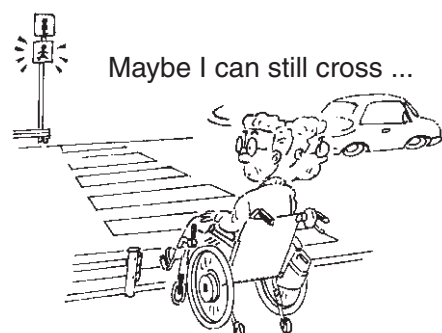

 VARNING

I korsningar där det inte finns några trafiksignaler eller övergångsställen ska du stanna i följande tre steg.

1. Stanna innan du korsar vägen.
2. Stanna där du är väl synlig för bilar.
3. Stanna där du ser vägen bra i båda riktningarna.

1

1.5.10. Järnvägsövergångar

 VARNING

Undvik järnvägsövergångar om du kan ta dig runt dem.

Om det inte finns något alternativ, utan du måste passera en järnvägsövergång, se till att du har en assistent med dig.



Stanna alltid före järnvägsövergången och titta åt vänster och höger för säkerhets skull.

När du korsar en järnvägsövergång bör du göra detta med en rät vinkel mot järnvägsspåren och så nära spåren som möjligt. Om du kör diagonalt kan rullstolens länkhjul fastna i järnvägsspåren.

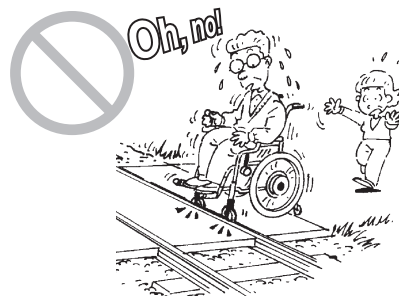

Kör inte för nära kanten av järnvägsövergången. Annars kan hjulen råka hamna utanför järnvägsövergången.

Om en nödsituation skulle uppstå, få inte panik. Säg till assistenten eller en person i närheten att trycka på larmknappen och förflytta dig bort från järnvägsövergången så snabbt som möjligt.



VARNING

Rullstolar utrustade med E-Drive PLUS är byggda för att vara lättare jämfört med andra elektriska rullstolar, som använder sig av ett vanligt blybatteri. Detta gör dock att tyngdpunkten hamnar högre upp när brukaren sitter i rullstolen. Följaktligen måste du vara försiktig när du kör över trottoarkanter.

Kör inte på grusvägar, gropiga vägar, leriga vägar, gångvägar osv. Om du inte har något annat val än att köra på sådana vägar, se till att du har en assistent med dig.

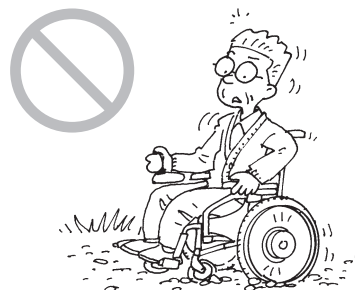

Kör inte med rullstolen på isigt underlag. Du kommer eventuellt inte kunna stanna rullstolen.



Kör runt platser med djup snö eller där vatten har ansamlats, alternativt se till att du har en assistent med dig. På platser där du inte känner till väglaget eller om rullstolen börja glida, kan du förlora kontrollen, alternativt finns det risk att bromsarna inte tar. Om du kör rullstolen genom en djup pöl och vatten tränger in i drivenheterna, kan rullstolen stanna.



Om du ser ett gupp i vägen, eller om en trottoar slutar i en skarp vinkel pga en bilramp, kör runt. Om du kör rakt ned i hålet/mot den skarpa vinkeln, kan rullstolen välta. Om du inte har något annat val än att fortsätta köra, se till att du har en assistent med dig för säkerhets skull.

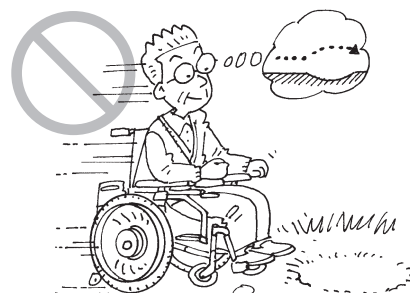

1.5.12. Parkeringsplatser

VARNING

Kör inte direkt bakom eller framför bilar på parkeringsplatser. Bilföraren kan eventuellt inte se dig om du befinner dig precis bakom eller framför bilen.



Kör inte mellan bilar på parkeringsplatser. Om du gör det kan du repa bilarna eller klämmas om en bil plötsligt börjar köra.

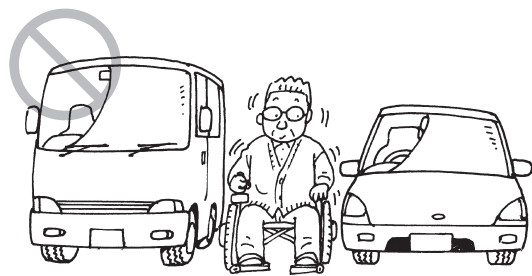

1.5.13. Använda offentliga och privata transporter

VARNING

När du färdas i kollektivtrafiken, kontrollera i förväg att transportmedlet du använder är handikappanpassat. Följ även gällande regler och bestämmelser när du kör ombord på fordonet.

Om du använder en privat bil, använd inte rullstolen som säte. Sätt dig istället på ett av bilens säten.

Ha för säkerhets skull alltid en assistent med dig när du ska ta dig på/av ett fordon utrustat med personlift.

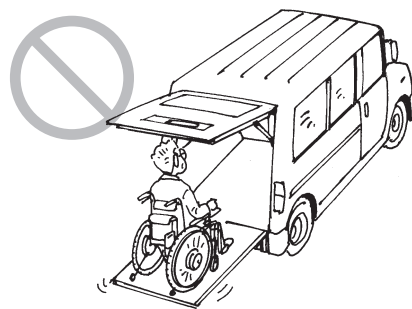

När du ska åka tåg, se till att alltid ha en assistent med dig, stanna rullstolen på tåg-perrongen så att rullstolen står parallellt med järnvägen, och aktivera parkeringsbromsarna. Vissa tåg-perronger är svagt vinklade i förhållande till järnvägsspåren. Om det vill sig illa kan du ramla ned på spåret och skadas.

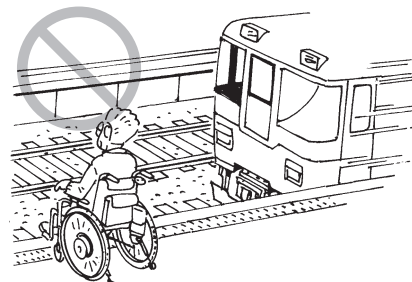

VARNING

Ha för säkerhets skull alltid en assistent med dig när du ska ta dig på/av bussen eller tåget.

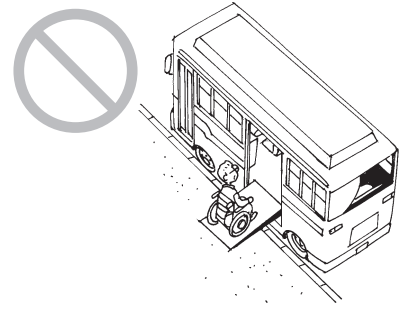

När du kör av en buss, en taxi eller ett tåg, se till att säkerhetshjulen på tippskyddet är i rätt läge innan du sätter dig i rullstolen.



1.5.14. Trånga utrymmen

VARNING

När du ska sätta dig i rullstolen i trånga utrymmen, gör detta med tillräcklig hänsyn till din omgivning. Om du stöter emot personer eller föremål finns det risk att du ramlar framåt, eller att människor runt dig skadas.



När du har stannat rullstolen i ett trångt utrymme, se till att strömmen till rullstolen är avstängd. Om en person i din omgivning kommer åt joysticken med sin hand eller arm kan rullstolen plötsligt sättas i rörelse och komma att skada människor runt dig.

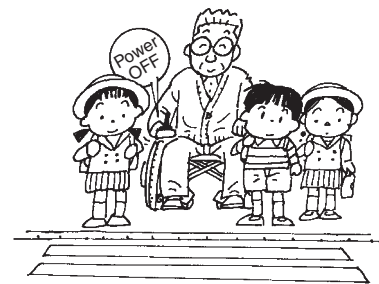

1.5.15. Transportera och förvara rullstolen



VARNING

Vid lyft av en rullstol med uppfällbart armstöd, lyft aldrig i armstödet. Armstödet kan lossna och orsaka personskador eller skador på utrustningen.

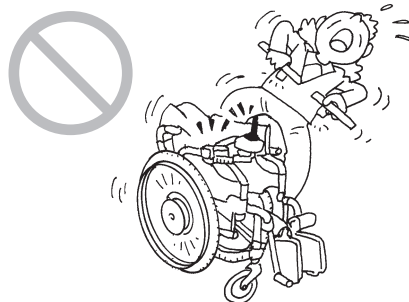

Vid lyft av en rullstol, lyft aldrig i batteriet, kabeln eller kontrollpanelen. Annars kan någon av dessa lossna och orsaka personskador eller skador på utrustningen.



Vänd inte rullstolen upp och ner. Detta kan göra att delar på rullstolen faller av, vilket kan resultera i personskador eller skador på utrustningen.

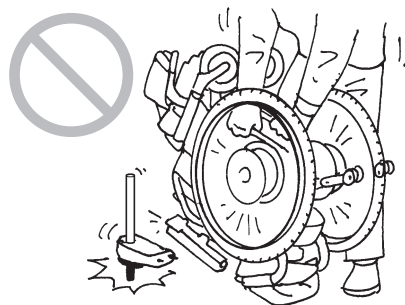

Placera inte dina händer eller fingrar bredvid eller under röret till sätet. Om du gör det kan du klämma fingret/fingrarna.

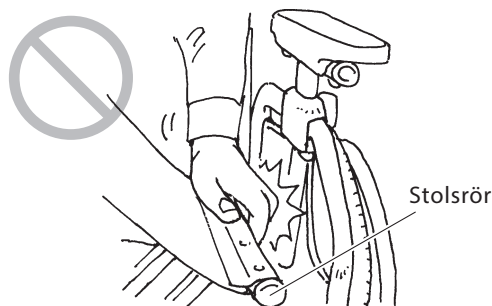

Vid transport, placera inte batteriet eller rullstolen på en plats som kan bli mycket varm, eller i direkt solljus. Detta kan orsaka felfunktion eller göra att batteriet snabbt bryts ned.





VARNING

Ta alltid bort batteriet när det inte används för att förhindra att strömmen plötsligt slås på vid förvaring eller under transport.

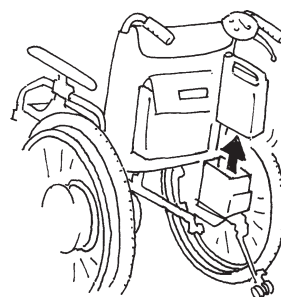

Förvara alltid det frånkopplade batteriet med skyddslocket på. Exponerade kontakter kan orsaka kortslutning och leda till brand eller göra att batteriet spricker.



Skyddslock

Förvara inte batteriet på platser där det kan bli blött av regn eller på platser med hög luftfuktighet.

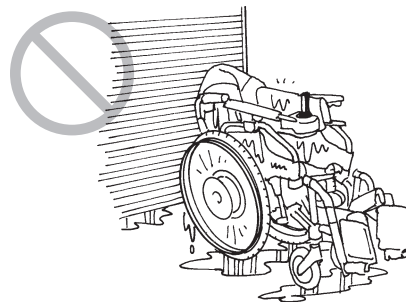

Förvara inte batteriet om det har varit blött en lång tid eller om det är smutsigt. Detta kan orsaka felfunktion.

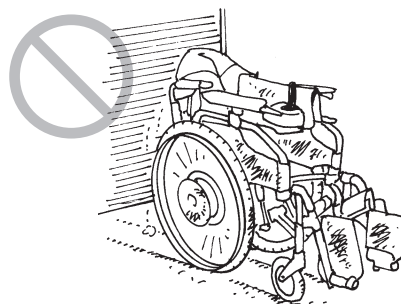

Undvik att förvara batteriet där det kan utsättas för direkt solljus eller på platser där temperaturen kan bli hög.

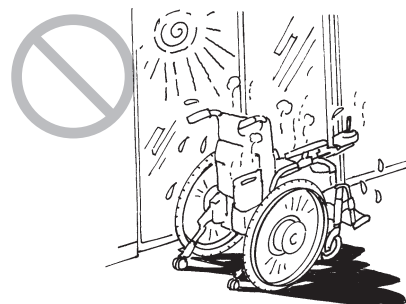

 VARNING

Tvätta aldrig genom att spola av med vattenslang. Använd heller inte ångtvätt för att tvätta rent. De elektroniska enheterna kan ta skada, vilket kan leda till funktionsstörningar.

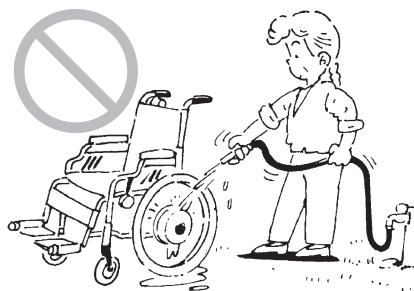

Rengör inte med lösningsmedel som bensen eller thinner. Detta kan skada lacken och plastdetaljerna.

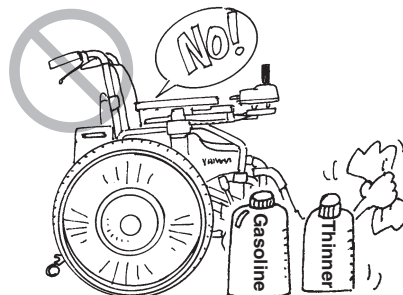

1.5.16. Assistentens uppgift i en nödsituation

 VARNING

Om en assistent hjälper dig med rullstolen och det uppstår en nödsituation, ska assistenten sätta kopplingshandtagen i läge manuell och köra rullstolen till en säker plats.



1.6. Diagram, varningsetiketternas placering

- Drivenhet och styrenhet

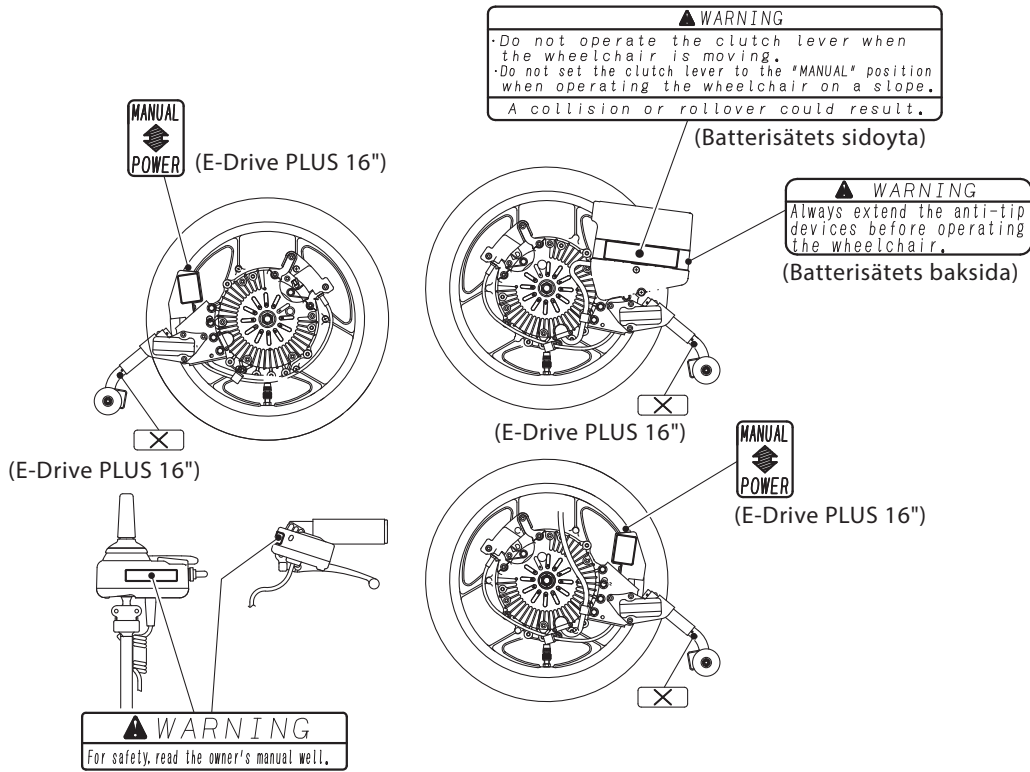

- Litiumjonbatteri och laddare

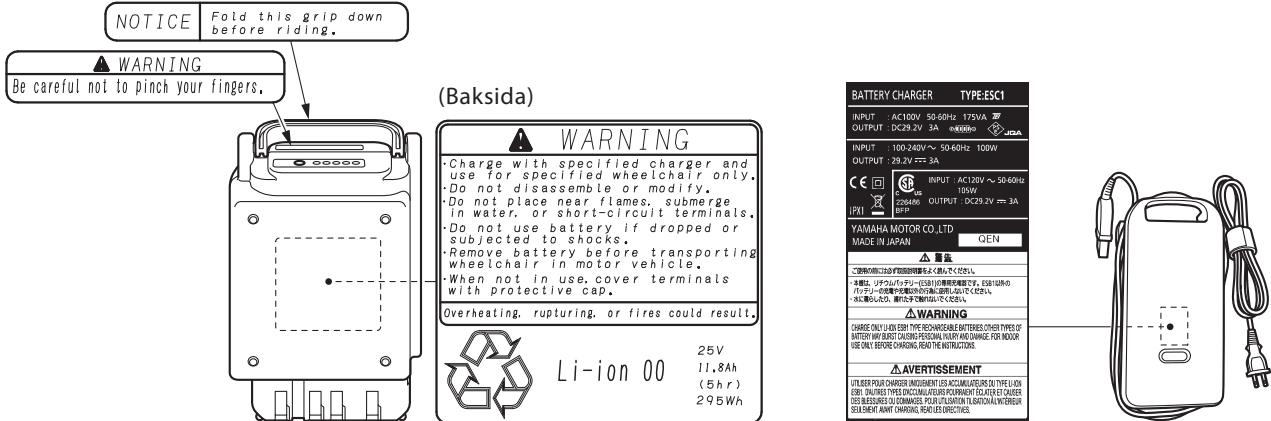

- Nickelmetallhydridbatteri och laddare

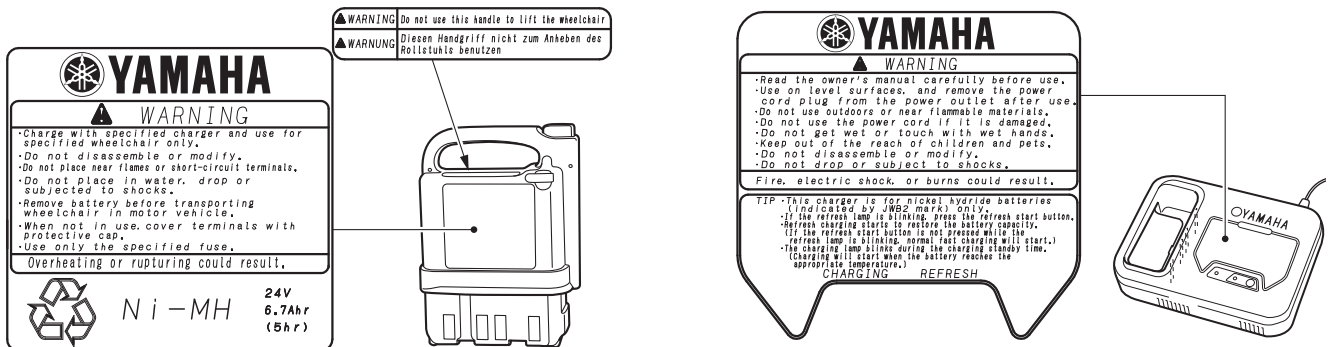

2. Namn på delar

2.1. E-Drive PLUS 24"

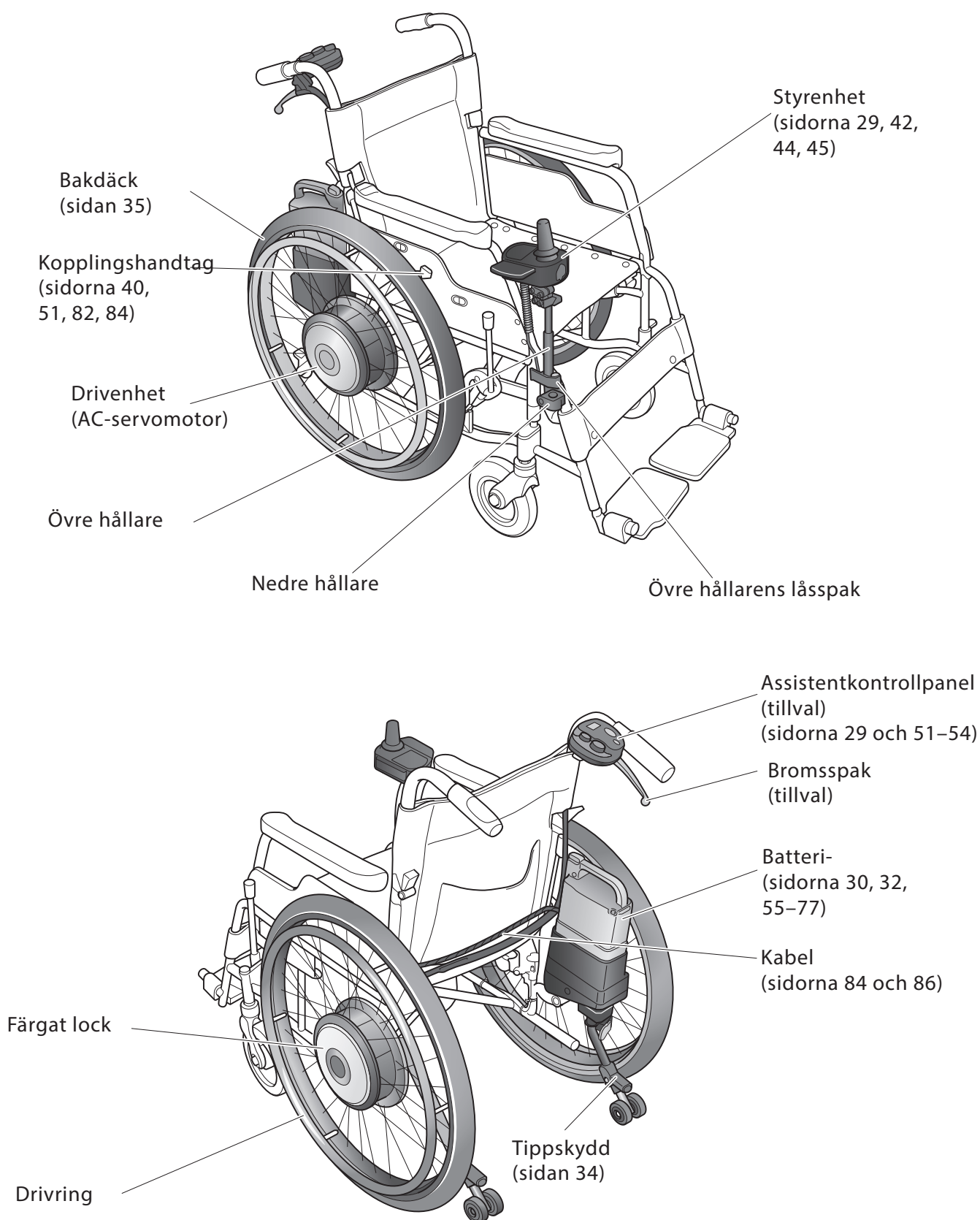

En nickel-hydriddbatterisats, alternativt en litiumjonbatterisats medföljer.

2.2. E-Drive PLUS 16"

2

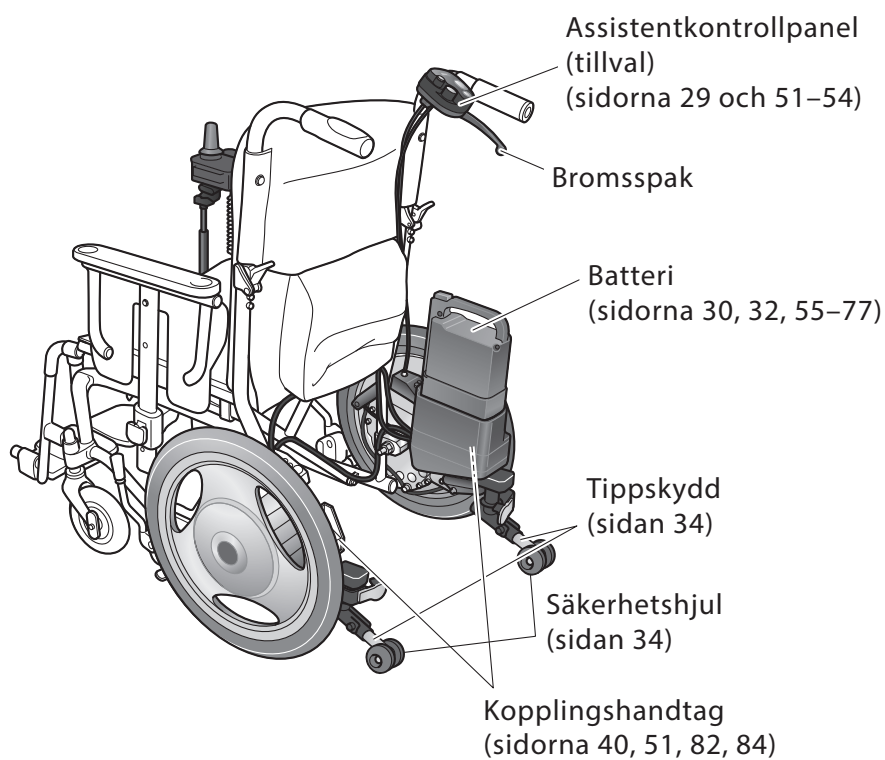
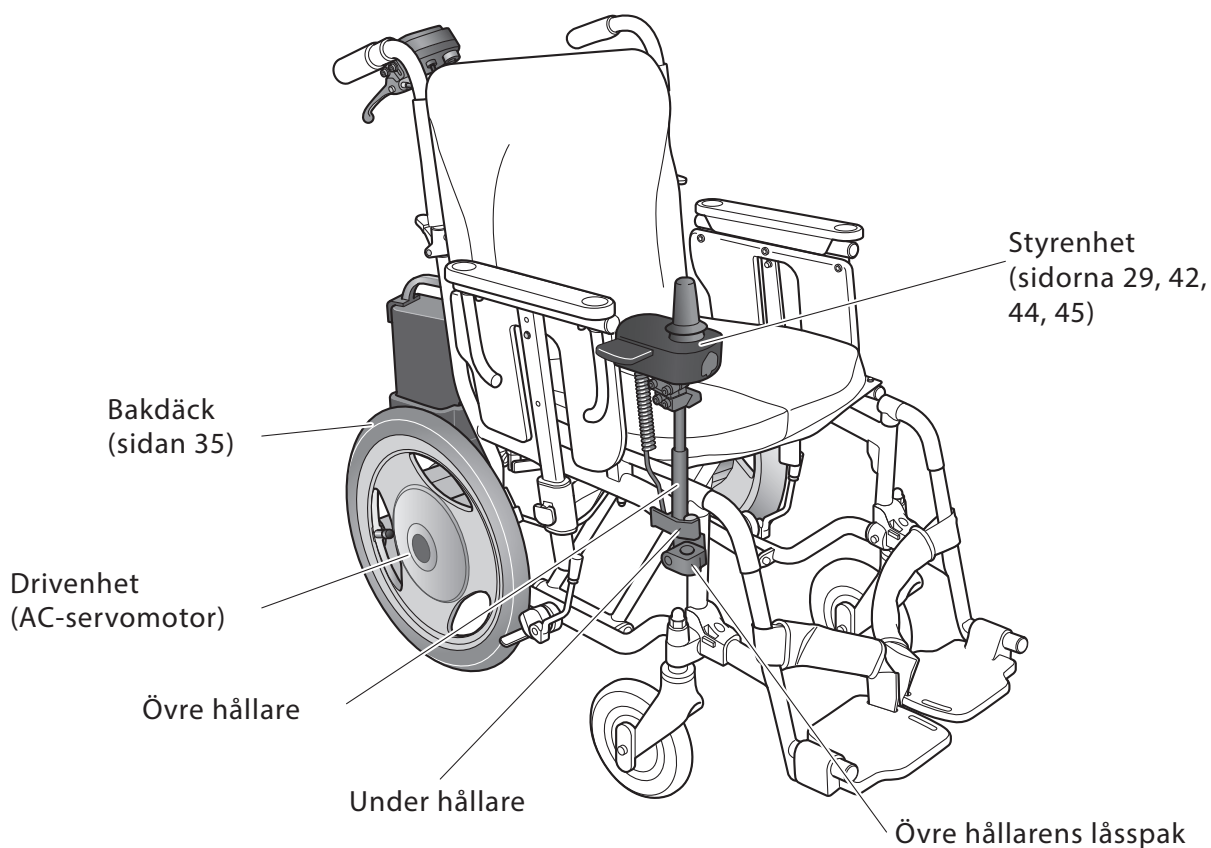

En nickel-hydriddbatterisats, alternativt en litiumjonbatterisats medföljer.

2.3. Styrenhet

(sidorna 36, 42–45)

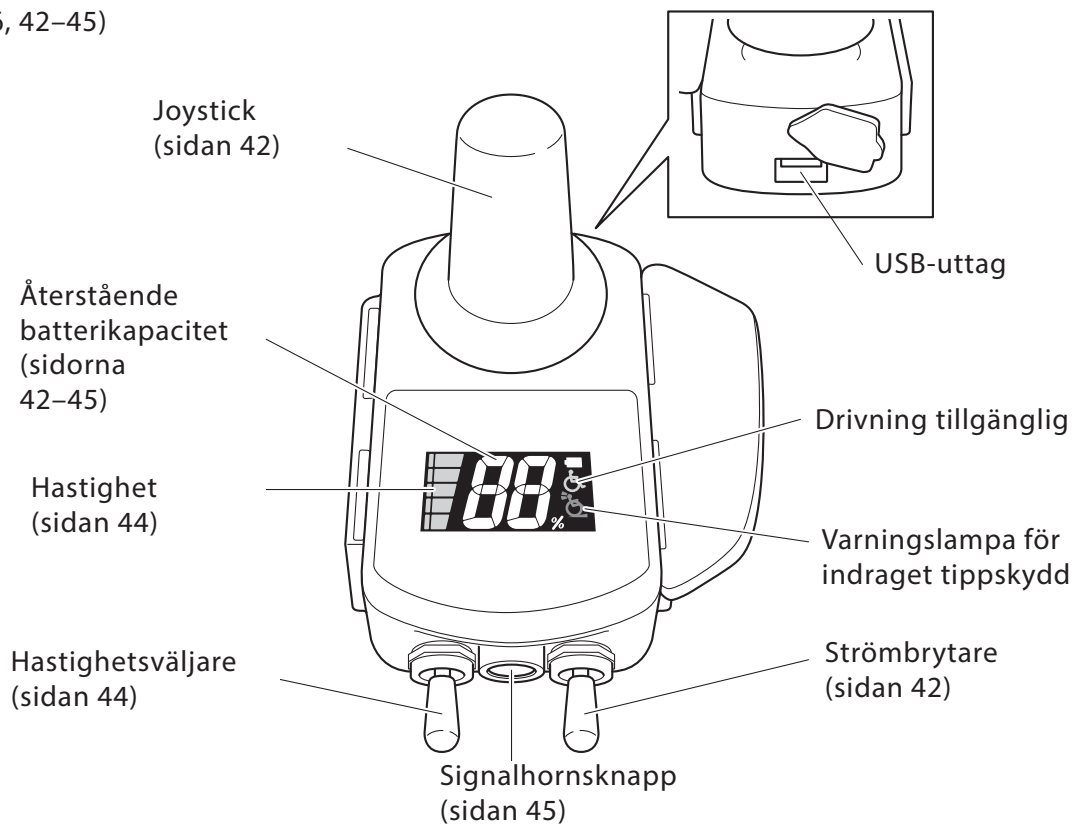

MEDDELANDE

USB-uttaget fungerar endast som strömuttag. Det erbjuder inga kommunikationsfunktioner.

USB-uttagets maximala strömstyrka är 500 mA.

Det kan inte ladda eller driva en USB-enhet som kräver högre strömstyrka än 500 mA.

Stick inte in några andra föremål än en USB-kontakt i USB-uttaget.

Det kan medföra risk för att USB-uttaget skadas.

När USB-uttagets inte används ska gummilocket sättas på plats.

2.4. Assistentkontrollpanel (tillval)

(sidorna 51–54)

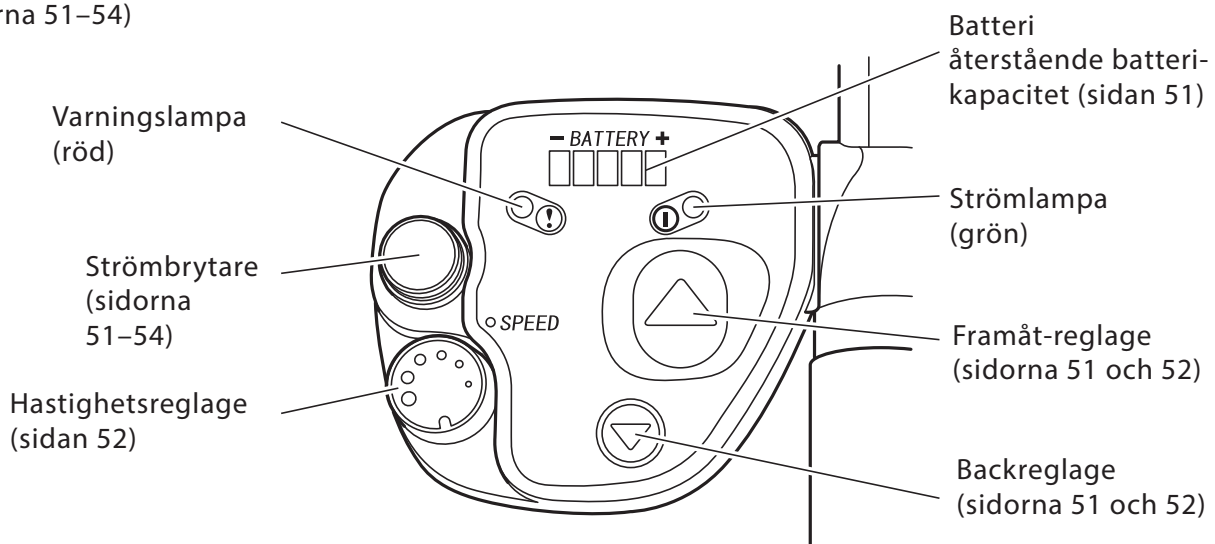

2.5. Nickelmetallhydridbatteri (JWB2)

2

Indikatorreglage
(sidorna 38, 59,
62, 64)

Grepp (handtag)

Frigöringsknapp (gul)
(sidan 50)

Batteriindikator
(sidorna 38, 59, 62
och 64)

Batterisäkring (gul, 20 A)

Kontakter
(sidan 38)

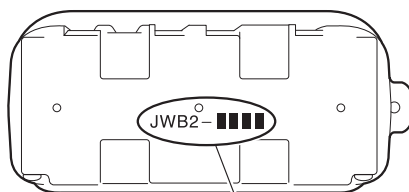

Tryckt på märkskylten finns en kod som anger
modell (JWB2) och tillverkningsnummer.

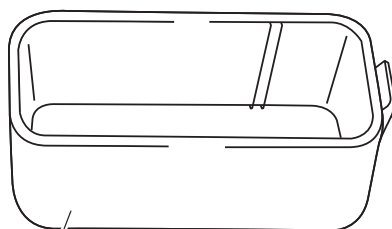

Reservsäkring till batteri
(Gul, 20 A)

Skyddslock

MEDELANDE

- ☒ Om batterisäkringen löser ut, ska du kontakta din återförsäljare istället för att byta ut den själv. Om du byter säkringen utan att åtgärda det som fick säkringen att lösa ut, kan säkringen gå igen, alternativt kan det uppstå funktionsstörningar hos huvudenheten.

2.6. Laddare för nickelmetallhydridbatteri (JVM-2)

2

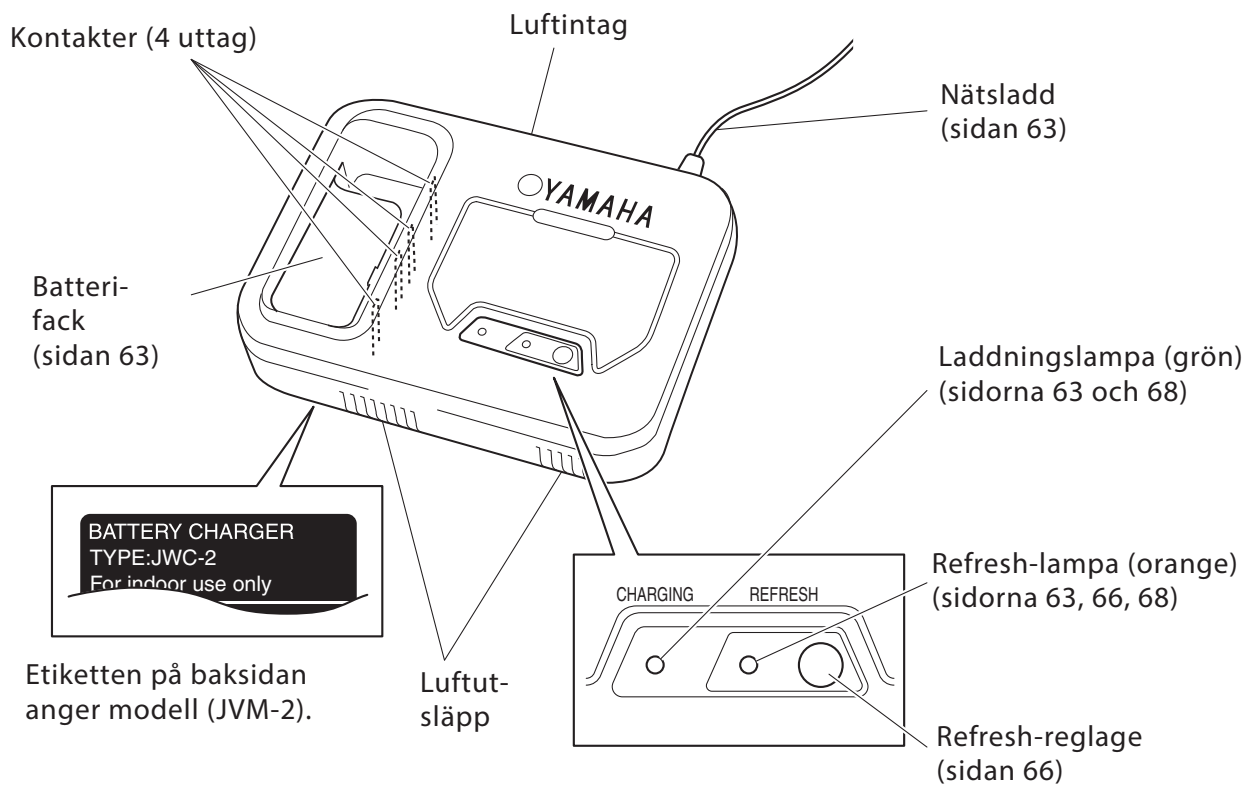

2.7. Litiumjonbatteri (ESB1)

2

Indikatorreglage
(sidorna 38, 69,
74, 76)

Grepp (handtag)

Batteriindikator
(sidorna 38, 69,
72, 74, 76)

Kontakter
(sidan 38)

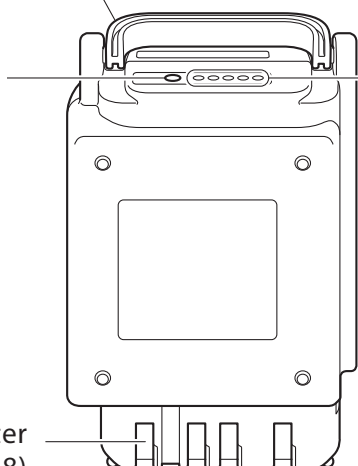

Skyddslock
(sidorna 74 och 75)

Kontakt för laddare
(sidorna 74 och 75)

Tillverkningsdatum
(på undersidan)
(sidan 73)

Anger modell.
(ESB1).

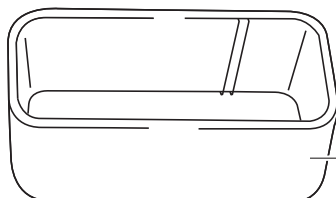

Skyddslock

2.8. Laddare, litiumjonbatteri (ESC1)

2

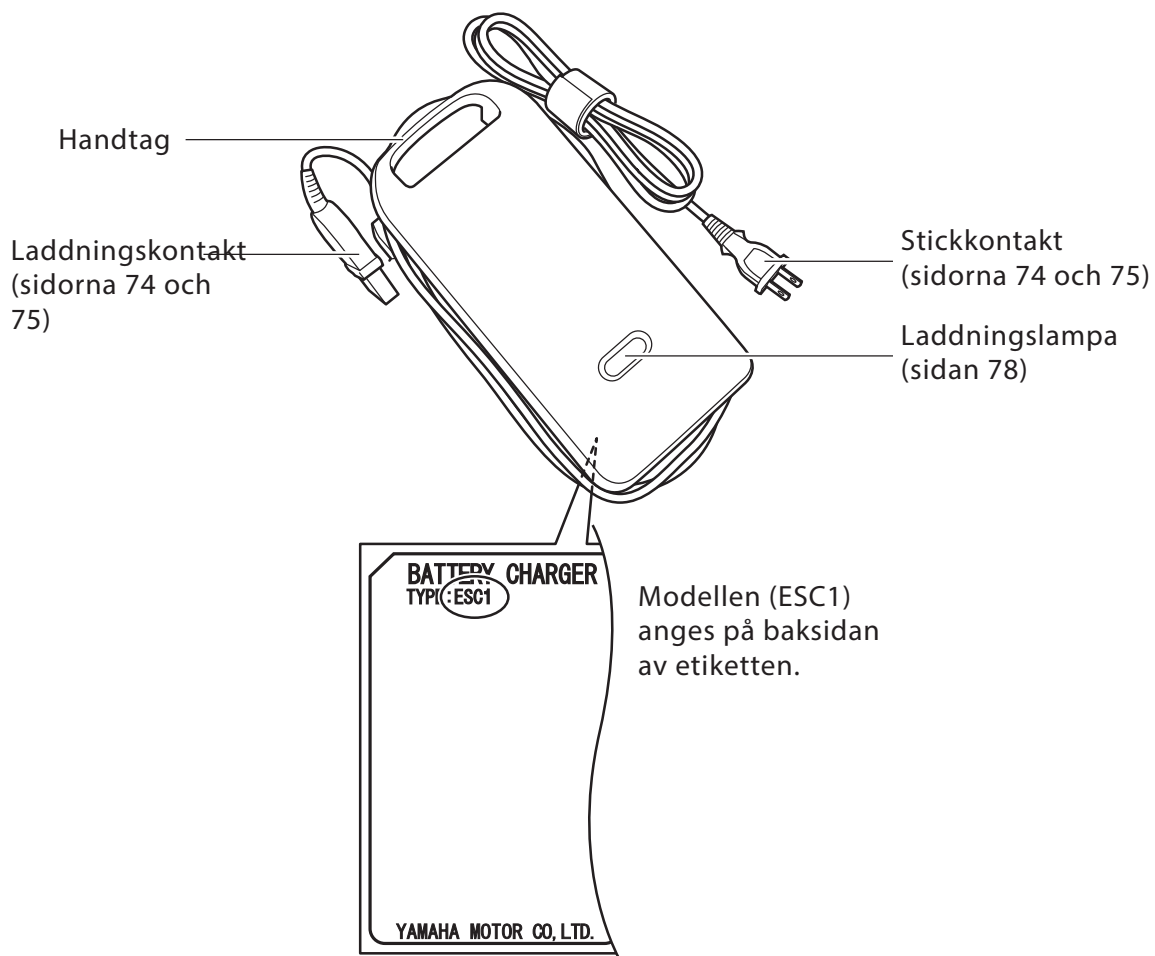

3. Innan du sätter dig i rullstolen

3.1. Besiktning av rullstolen

Besiktiga rullstolen. Om du upptäcker några problem, kontakta din återförsäljare.

(1) Tippskydd

Kontrollera tippskyddet för att säkerställa att det inte är deformerat eller mycket skadat.

Kontrollera säkerhetshjulen på tippskyddsanordningen för att säkerställa att de är i rätt läge för att köra med rullstolen.

För mer information, se bruksanvisningen för rullstolsramen.



- Rucka på tippskyddet som figuren visar för att kontrollera att skyddet verkligen är låst.

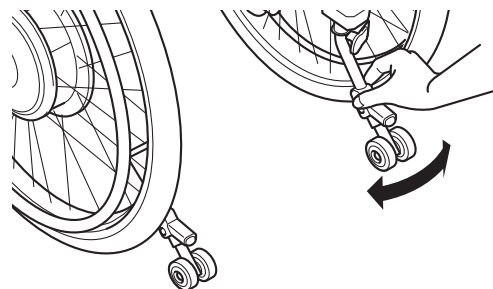

- Om tippskyddet inte har låsts i rätt läge gör du följande (se figuren) tills du hör ett klickande ljud. Detta bekräftar att tippskyddet är låst.
 - (a) Dra ut tippskyddet.
 - (b) För tippskyddet fram och tillbaka för att kontrollera att det verkligen är låst.

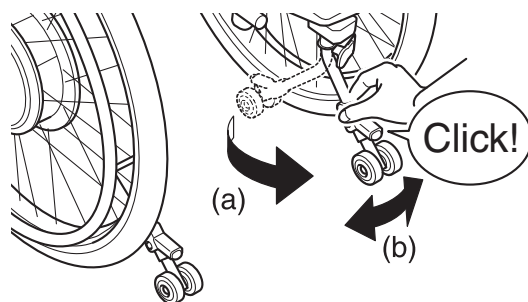



VARNING

Rullstolen kan välta om den manövreras när tipskyddet har tagits bort eller om säkerhetshjulen inte är i rätt position. Använd inte rullstolen när säkerhetshjulen inte är i rätt position. Fäll endast upp säkerhetshjulen i samband med att du kör över gupp/kanter med hjälp av en assistent och i andra, liknande situationer. Om du fortsätter att använda rullstolen trots att det finns fel på rullstolsramen eller hjulen, kan rullstolen plötsligt gå sönder när du använder den, med risk för att den välter eller att du ramlar ur den.

(2) Bakdäck

Kontrollera att däcken har tillräckligt djupt mönster. Kontrollera slitbanan på däcket för att säkerställa att det inte finns några sprickor i det. Kontrollera att det finns tillräckligt med luft i däcket. (Kontrollera genom att trycka in däcket med fingret.) Om lufttrycket är för lågt pumpar du däcket/däcken till 450 kPa på E-Drive PLUS 24", respektive 345 kPa på E-Drive PLUS 16".

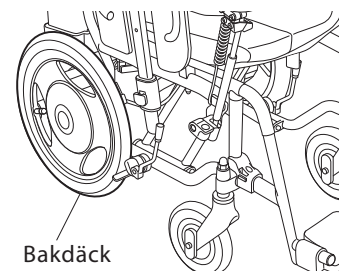
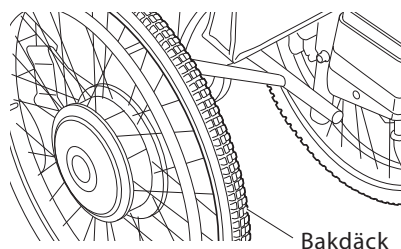

(3) Parkeringsbromsar

Kontrollera att parkeringsbromsarna verkligen har aktiverats. Skjut rullstolen framåt med bromsarna aktiverade på båda hjulen för att säkerställa att däcken inte rör sig. Kontrollera parkeringsbromsarna för att säkerställa att hjulen inte vinglar.

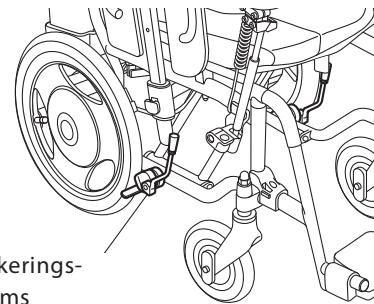
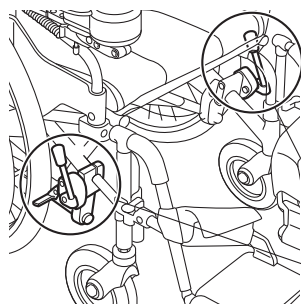

(4) Hjul

Kontrollera hjulen för att se till att de inte är deformerade eller skadade.

Kontrollera området där hjulet möter ramen för att säkerställa att hjulet inte vinglar.

Kontrollera att ekrarna inte är trasiga.

Om hjulen är avtagbara, måste hjulaxelns låskulor vara synliga och hjulaxlarna vara ordentligt fastlåsta så att hjulen inte kan lossna.

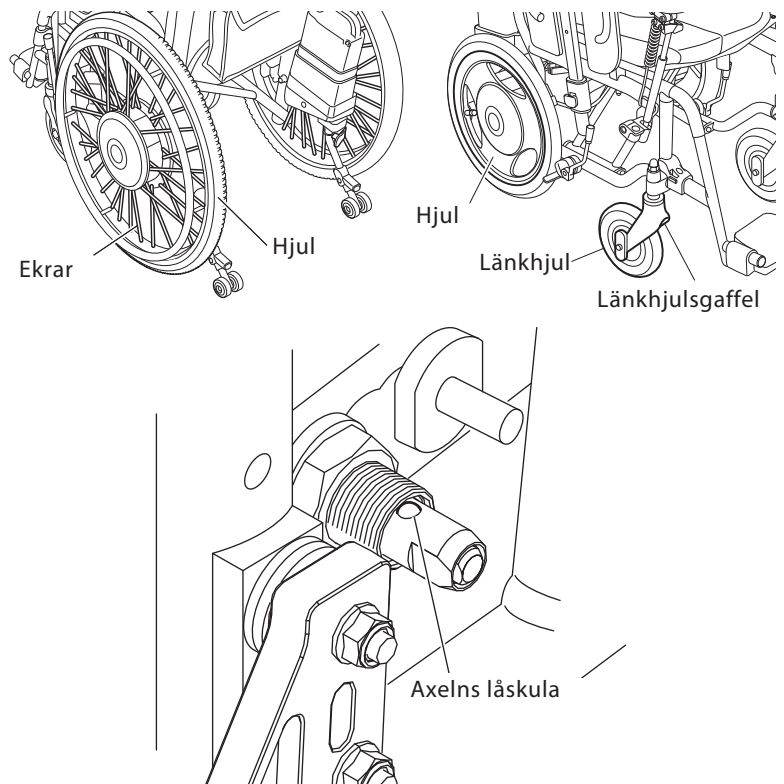

 **VARNING**

Om hjulen inte sätts fast ordentligt kan de lossna vid körning. Kontrollera att hjulen sitter ordentligt fast innan rullstolen används.

(5) Länkhjul

Kontrollera att däcken har tillräckligt djupt mönster.

Kontrollera däcken så att de inte är skadade.

Kontrollera gafflarna till länkhjulen för att säkerställa att det inte finns några sprickor i dem.

Kontrollera muttrarna så att de inte sitter löst.

 **VARNING**

Om lufttrycket i bakdäcken minskar kan parkeringsbromsarna sluta fungera. Se till lufttrycket i bakdäcken alltid är rätt.

Om du fortsätter att använda rullstolen trots att det finns fel på rullstolsramen eller hjulen, kan rullstolen plötsligt gå sönder när du använder den, med risk för att den välter eller att du ramlar ur den.

Om du upptäcker ett fel på rullstolen i samband med dessa besiktningar kontaktar du din återförsäljare.

(6) Styrenhet

Kontrollera styrenheten för att säkerställa att den sitter fast ordentligt på rullstolen. (Försök att skaka och vippa på styrenheten.)

Kontrollera joysticken för att säkerställa att den går lätt att manövrera.

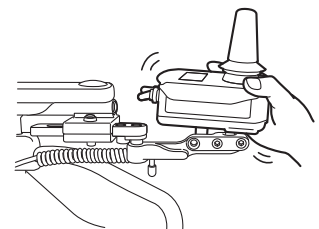

(7) Assistentkontrollpanel (tillval)

Kontrollera assistentkontrollpanelen för att säkerställa att den sitter fast ordentligt på rullstolen.
(Försök att skaka och vippa på assistentkontrollpanelen.)
Kontrollera reglagen för att säkerställa att de går lätt att manövrera.

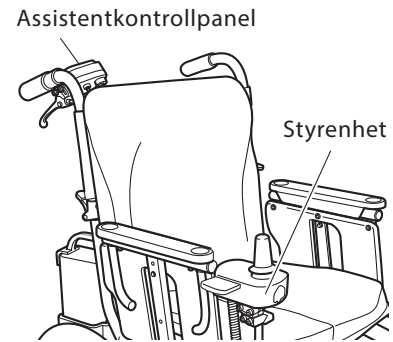

(8) Batteriväska (tillval)

Kontrollera att vänster och höger kontaktdon är ordentligt anslutna.
Kontrollera att hela fästyten på de övre remmarna och den undre fästremmen sitter ordentligt fast.
Kontrollera att de övre remmarna och den undre fästremmen inte sitter för löst.

(9) Fotstöd

Kontrollera att det är minst 5 cm mellan fotstöden och marken.
Justera fotstödens höjd så att de hamnar minst 5 cm över marken.

3

 VARNING

- ☒ Ställ in fotstödens höjd så att de hamnar minst 5 cm över marken. Om fotstöden sitter för lågt, kan de slå i ojämnheter i marken eller föremål på marken vilket kan leda till att rullstolen välter.

minst 5 cm

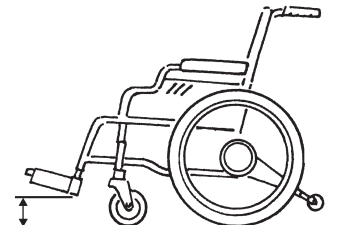

3.2. Kontrollera dina kläder

Bär kläder i ljusa/starka färger som gör att du lätt syns när du använder rullstolen. Använd inte rullstolen när du bär kläder som inte lämpar sig för rullstolsanvändning. Se "1.5.5. Allmän användning" (sidan 9).

 VARNING

- ☒ Kör inte rullstolen i kläder som inte lämpar sig för rullstolar.
Om du använder rullstolen klädd i sådana plagg, kan du eller andra personer i din omgivning bli skadade.

3.3. Kontrollera återstående kapacitet hos batteriet och montera batteriet på rullstolen

- (1) Tryck på indikatorknappen för att kontrollera kvarvarande kapacitet i batteriet. Kvarvarande batterikapacitet visas med hjälp av indikatorlamporna.

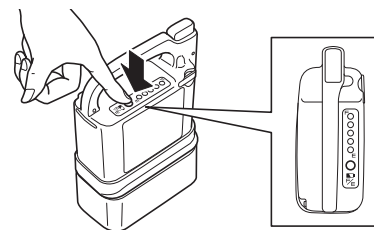

- (2) Kontrollera att kontakterna inte är smutsiga eller rostiga. Om kontakterna är smutsiga eller mycket rostiga, kanske rullstolen inte går att använda.

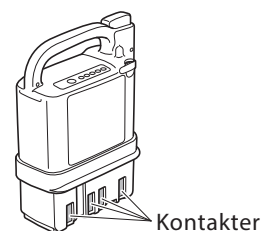

- (3) Sätt i batteriet på rullstolen.

<Så installerar du nickelmetallhydridbatteriet (Ni-MH)>

Stäng av strömbrytaren.

Skjut in batteriet tills det klickar på plats.

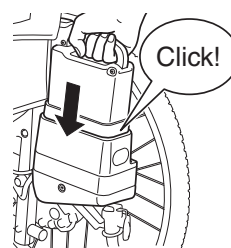
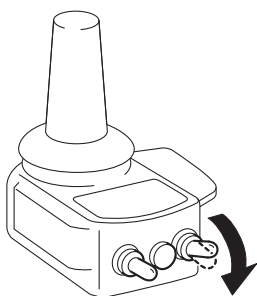

<Så installerar du litiumjonbatteriet (Li-jon 00)>

Stäng av strömbrytaren.

Sätt i batteriet.

1 Dra ned handtaget åt sidan.

2 Sätt i batteriet ordentligt.

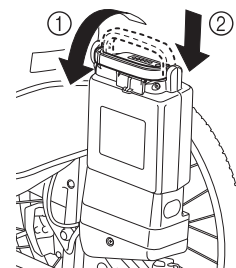
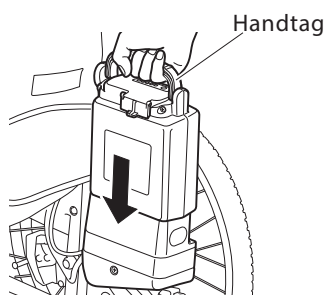
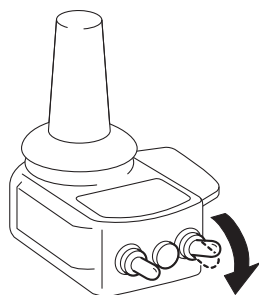

VARNING

Tappa inte batteriet eller utsätt det för stötar och slag.
Detta kan leda till att batteriet skadas, överhettas eller spricker.
Sätt inte i batteriet om batterifacket är smutsigt eller blött.
Detta kan orsaka kortslutning och leda till brand eller göra att batteriet spricker.



VARNING

Vid hantering av litiumjonbatteriet, se till att du inte klämmer fingrarna med greppet.
Du kan skada fingret.

MEDDELANDE

Byt inte batteri medan strömmen är påslagen. Om du gör det kan batteripolerna skadas och orsaka ett fel.

4. Köra med rullstolen

4.1. Sitta i rullstolen

(1) Placera rullstolen på en plan och stabil plats och stäng av strömbrytaren (gul).

(2) Sätt kopplingshandtagen till vänster och höger kraftenhet i hjälpkraftsläge.

1 Hjälpkraftsläge...Rullstolen kan köras i hjälpkraftsläge. Bromsarna ligger på när rullstolen står stilla. Använd rullstolen i detta läge i normalfallet.

2 Manuellt läge.....Bromsarna är inte aktiverade och assistenten kan skjuta rullstolen framför sig för hand.

(3) Aktivera parkeringsbromsarna. Om rullstolen saknar parkeringsbromsar måste assistenten hålla fast rullstolen ordentligt.

(4) Sätt dig ordentligt till rätta i rullstolen så att du inte ramlar ur den.

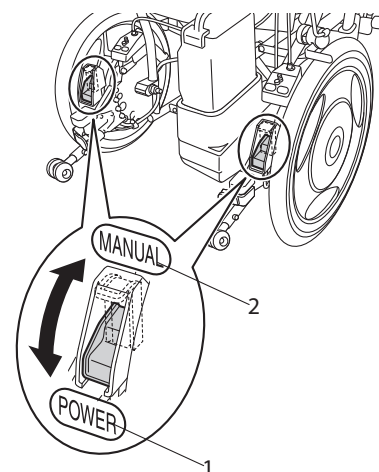
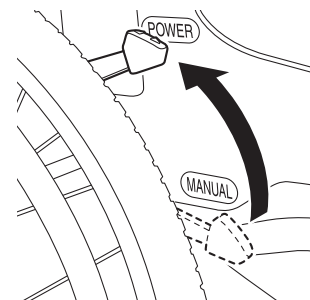

 **VARNING**

Ställ rullstolen på en plats med plant och stabilt underlag. Om du parkerar rullstolen i en lutning och försöka flytta dig till den där, kan du tappa balansen och falla ur. Vid användning av E-Drive PLUS 16", be assistenten byta läge på vänster och höger kopplingshandtag. Personen som sitter i rullstolen bör inte byta läge på kopplingshandtagen även om det inte finns en assistent närvarande.

Om du sätter dig i rullstolen när vänster och höger kopplingshandtag släpps upp, kan rullstolen börja rulla oväntat, med risk för att du faller ur och skadar dig. Se till att vänster och höger kopplingshandtag står i hjälpkraftsläge och att parkeringsbromsarna har lagts i innan du sätter dig i rullstolen.

Vid växling av kopplingshandtagen till manuellt läge, lägg i parkeringsbromsarna på en plats med plant och stabilt underlag och be assistenten göra detta när strömmen har slagits av.

Om du använder en rullstol utan parkeringsbroms, ber du assistenten hålla i rullstolen så att den inte rör sig när du sätter dig i den. Om du sätter dig i en rullstol utan parkeringsbromsar när du är själv, kan rullstolen plötsligt börja rulla, med risk för att du skadar dig eller personer i närheten.

Kör aldrig rullstolen med en USB-enhet ansluten till USB-uttaget.

Styrenheten kan annars skadas om rullstolen stöter i ett hinder.

En sladd ansluten till en USB-enhet kan också råka hamna runt joysticken, kopplingshandtaget eller bakhjulet och därigenom orsaka en olycka.

TIP

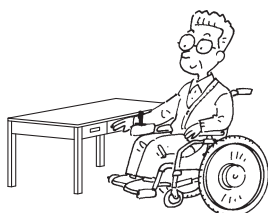

Om styrenheten sitter i vägen när du ska sätta dig i rullstolen eller när du ska sitta vid ett bord i rullstolen:

E-Drive PLUS

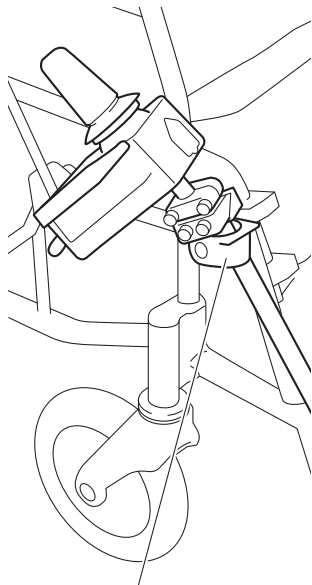

Lossa styrenheten och sätt fast den i den nedre hållaren.

Mer information finns på sidorna 79 och 80.

JW Active PLUS

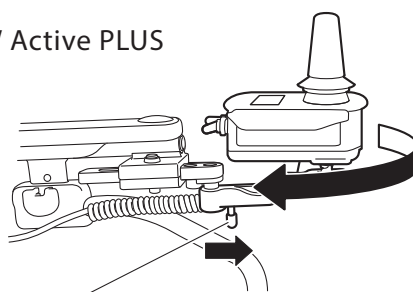

Tryck spaken framåt och vrid undan styrenheten.

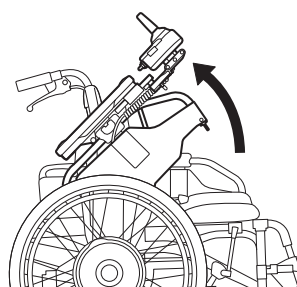

Lyft upp armstödet.

4.2. Flytta rullstolen

- (1) Slå på strömbrytaren (gul).
När strömmen till rullstolen slås på, tänds alla lampor på styrenheten. Efter 1 sekund släcks varningslampan för indraget tipskydd och indikatorn för återstående batterikapacitet visar aktuell batterinivå.



Varningslampa för indraget tipskydd

Efter 1 sekund



Återstående batterikapacitet



Återstående batterikapacitet

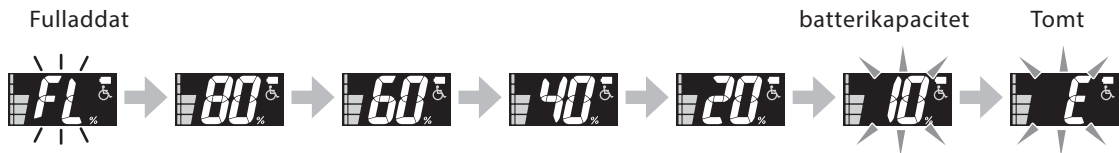

Varning för låg batterikapacitet:

När batteriets kvarvarande kapacitet blir lägre än 10 %, blinkar varningslampan och en kort summerton ljuder fyra gånger ("Pi Pi Pi Pi").

4

- (2) Justera maxhastigheten vid behov.
För information om hur du justerar denna, se 4.3. Adjusting and Confirming the Maximum Speed.

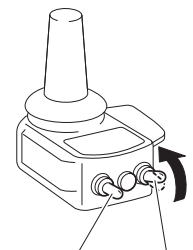

Hastighetsväljare (svart)

Strömbrytare (gul)

- (3) Lossa parkeringsbromsarna.
- (4) Rullstolen börjar rulla när du för joysticken i önskad körriktning.
Kontrollera att joysticken återgår till neutralläget och att rullstolen stannar ordentligt när joysticken släpps.
Om du är nybörjare, se sidan 47 och 48, och öva på de grundläggande funktionerna tills du behärskar dem.

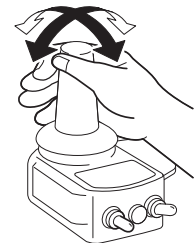

TIP Om strömmen inte slås på

Är strömmen påslagen till assistentkontrollpanelen?

Om strömmen till assistentkontrollpanelen är påslagen, slås inte styrenheten på.

Om detta är fallet stänger du av strömbrytaren till både assistentkontrollpanelen och styrenheten och slår därefter på strömmen till styrenheten.

TIP Om summern ljuder och rullstolen inte rör på sig

(a) Var strömmen påslagen när joysticken fördes i den aktuella körriktningen?

Om strömmen slås på när joysticken förts i någon riktning aktiveras en säkerhetsanordning som förhindrar att rullstolen börjar rulla.

Om så är fallet ljuder en summerton (ett långt "Pi—") och strömlampan (grön) blinkar.

Släpp joysticken och stäng av och slå på strömmen.

(b) För du joysticken i den aktuella riktningen med det vänstra och högra kopplingshandtaget i manuellt läge?

Summertonen varnar dig om att kopplingshandtaget inte är låst. (Piper "Pi Pi, Pi Pi, Pi Pi")

Slå av strömmen, ställ vänster och höger kopplingshandtag i hjälpkraftsläget och slå därefter på strömmen igen.

TIP Om summern ljuder under färd

Om motorn belastas för hårt vid körning med rullstolen, låter summern oavbrutet (långt Pi—, Pi—).

(a) Är nyttolasten för stor?

Maxlasten för E-Drive PLUS 24" är 125 kg, och för E-Drive PLUS 16" är den 100 kg. Överskrid inte maxlasten.

(b) Försöker du köra upp för en brant backe?

E-Drive PLUS är konstruerad för lutningar på maximalt 6 grader. Välj en färdväg som inte överstiger 6 graders lutning.

4.3. Justera och bekräfta maxhastigheten

Med hastighetsväljaren kan du justera och bekräfta maxhastigheten. För väljaren uppåt för att höja hastigheten och nedåt för att sänka den. Följ stegen nedan för att justera maxhastigheten.

- (1) Flytta hastighetsväljaren för att ändra hastighet.

Tryck väljaren uppåt och håll kvar för att höja maxhastigheten steglöst. För att minska maxhastigheten utför du samma steg i omvänd ordning.

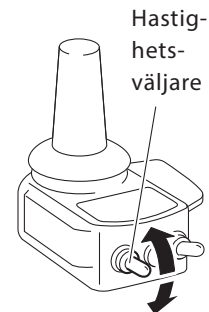

Hastigheten kan ställas in i fem olika nivåer.

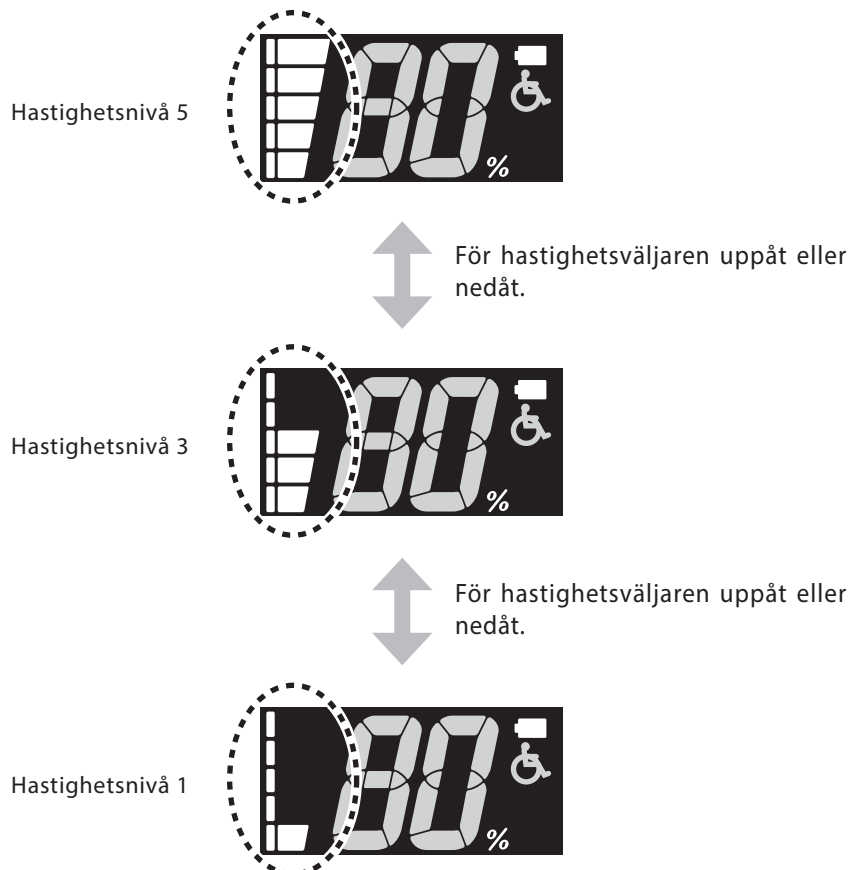

4.4. Kontrollera kvarvarande batterikapacitet under drift

Du kan alltid kontrollera den kvarvarande kapaciteten i batteriet i styrenhetens LCD-display.



Återstående batterikapacitet

(1) Återstående batterikapacitet

Batteriets återstående kapacitet visas olika beroende på batterityp.

För nickelmetallhydridbatterier (grått hölje) visas den återstående kapaciteten i steg om 20 %. För litiumjonbatterier (svart hölje), visas den återstående kapaciteten i steg om 10 % från 80 % till 50 % och i steg om 5 % från 50 % och nedåt.

Nickelmetallhydridbatterier (grått hölje)



Litiumjonbatteri (svart hölje)



(2) Varning för låg batterikapacitet

När batteriets kvarvarande kapacitet blir lägre än 10 %, blinkar batterisiffran och en kort summerton ljuder fyra gånger ("Pi Pi Pi Pi").

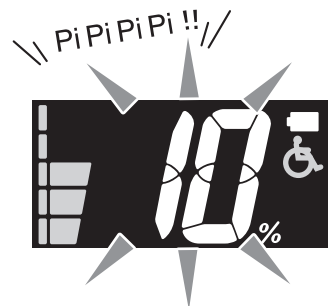

- (3) När batteriet har laddat ur, ändras batterisiffran till ett blinkande "E" och en lång summerton ljuder en gång ("Pi—").



VARNING

- ☒ När summertonen ljuder för att indikera att batterinivån är låg bör du omedelbart köra rullstolen till en plats där det är säkert att stanna. Stäng därefter av strömmen och ladda batteriet eller byt till ett extrabatteri (säljs separat). Du kan hamna i en farlig situation där du inte kan ta dig från platsen, t.ex. när du passerar en väg.

4.5. Övriga funktioner

(1) Använda signalhornet

När du trycker på signalhornsknappen på styrenheten ljuder signalhornet.

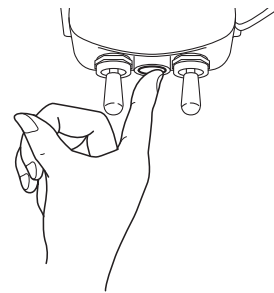

(2) Automatisk avstängningsfunktion

Om joysticken inte används under 10 minuter från det att strömmen slogs på, stängs strömmen av automatiskt igen.

För att återuppta driften, slå av strömbrytaren och slå sedan på den igen.

4.6. Öva på grundläggande funktioner

(1) Öva på de grundläggande funktionerna på ett säkert, plant och stort område.

Grundläggande funktioner 1

1 Börja med att justera maxhastigheten till en låg hastighet och lär dig hur joysticken fungerar.

- För joysticken i den riktning du vill åka.
- Flytta joysticken långsamt.



2 Skaffa dig en känsla för hur joysticken fungerar genom att ställa in maxhastigheten på låg hastighet.

- För att köra långsamt, tryck försiktigt joysticken i önskad riktning.
- För att köra snabbt, tryck joysticken längre i önskad riktning.
- För att stanna, för joysticken tillbaka till utgångsläget.
- När du tar bort handen från joysticken återgår den till sin utgångsposition och rullstolen stannar.

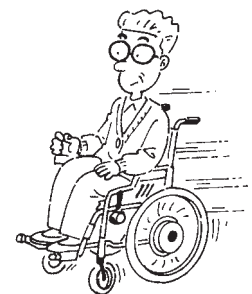

3 Prova att köra på följande sätt.

Framåt och stanna



Bakåt

- Lär dig hantera rullstolen och dess köregenskaper vid backning.
- Kontrollera att ingenting är i vägen bakåt.



Svängar

- Göra svängar på stället.
- Öva på att svänga höger och vänster.

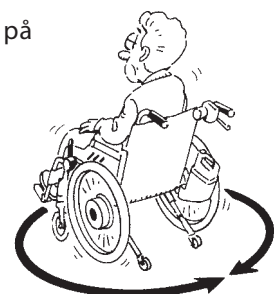

S-formade kurvor

- Öva tills du kan köra i önskad riktning.
- Skaffa dig en känsla för hastigheter och timing i samband med svängar.

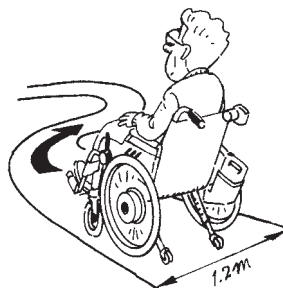

Undvika hinder

- Träna på att undvika hinder.
- Stanna innan du kommer fram till hindret.

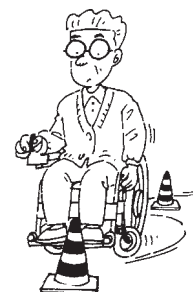

4 Anpassa den maximala hastigheten till medelhöga och höga hastigheter, och öva på samma sätt.

MEDDELANDE

Om du har en assistent, var försiktig så att du inte kör på honom eller henne när du backar.

(2) Öva på en plats där du tänker använda rullstolen.

Grundläggande funktioner 2

1 Trottoar

- Var försiktig så att du inte kör på fotgängare och hinder.
- Anpassa rullstolskörningen efter vägförhållandena.



2 Ta sig upp och ner för nivåskillnader

- Lär dig hur du kör upp och ner för en trottoarkant på ett säkert sätt och lär känna begränsningarna.
- Stanna rullstolen före en trottoarkant, och kör sedan försiktigt framåt.

Nivåskillnad



3 Övergångsställe

- Se till att du har tillräckligt med tid på dig för att hinna över vägen vid övergångsställen.
- Se upp för trottoarkanten mellan vägen och trottoaren.

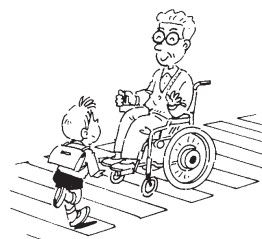

4 Backar

- Skaffa dig en känsla för att köra upp och ner för backar.
- Starta försiktigt i uppförsbackar.



5 Automatisk dörr

- Träna på stanna på rätt plats.

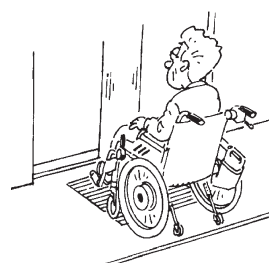

TIP Kontrollera förhållandena på vägar där du kör med rullstolen dagligen.

Finns det några stora nivåskillnader, branta backar eller ojämn väg?
Försök att välja vägar som inte passerar sådana farliga platser.

5. Efter användning av rullstolen

5.1. Ta sig ur rullstolen

- (1) Parkera rullstolen på plant underlag.
- (2) Stäng av strömbrytaren.

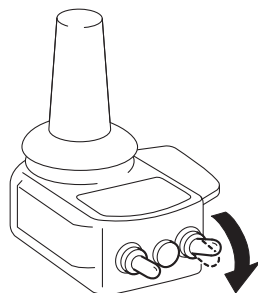

- (3) Aktivera parkeringsbromsarna.

(Vänster och höger kopplingshandtag bör stå i hjälpkraftsläge)

- (4) Flytta dig från rullstolen till en säng, en stol osv.

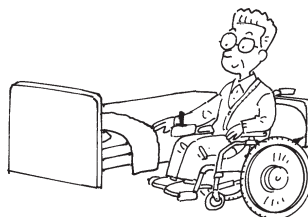

VARNING

När du inte längre behöver använda hjälpkraftsläget, se till att stänga av strömmen. Om strömmen är på när du tar dig ur rullstolen, kan du av misstag komma åt joysticken och få rullstolen att börja rulla. Som en följd av detta kan du eller människor i din omgivning skadas.

Ta dig ur rullstolen på en plats med plant och stabilt underlag. Om du parkerar rullstolen i en lutning och försöka flytta dig från den där till en säng eller en stol, kan du tappa balansen och falla ur rullstolen.

Om du tar dig ur rullstolen med vänster och höger kopplingshandtag i manuellt läge och parkeringsbromsarna inaktiverade, kan rullstolen plötsligt börja rulla, med risk för att du faller ur och skadar dig. Se till att vänster och höger kopplingshandtag står i hjälpkraftsläge och att parkeringsbromsarna har lagts i innan du tar dig ur rullstolen.

5.2. Ta bort batteriet

Koppla loss batteriet från rullstolen.
Förvara batteriet med skyddslocket på.

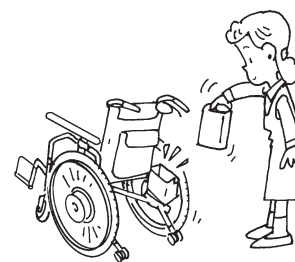

<Så avlägsnar du nickelmetallhydridbatteriet (Ni-MH)>

Stäng av strömbrytaren.

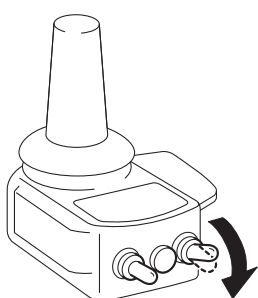

Koppla från batteriet genom att dra det rakt utåt samtidigt som du trycker på frigöringsknappen.

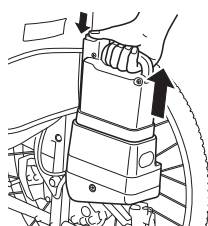

Förvara batteriet med skyddslocket på.



Skyddslock

<Så avlägsnar du litiumjonbatteriet (Li-jon 00)>

Stäng av strömbrytaren.

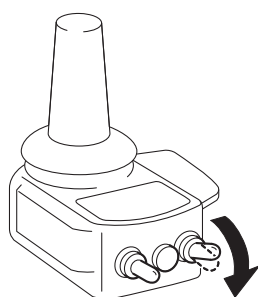

- 1 Ställ greppet i upprätt läge.
- 2 Koppla bort batteriet genom att dra det rakt ut. (Dra inte ut det snett.)

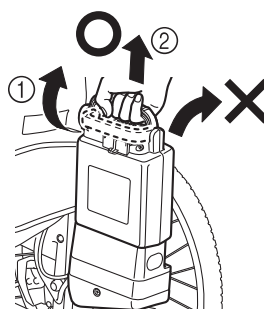

Förvara batteriet med skyddslocket på.

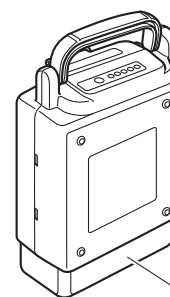

Skyddslock

5



VARNING

Förvara alltid det frånkopplade batteriet med skyddslocket på. Exponerade kontakter kan orsaka kortslutning och leda till brand eller göra att batteriet spricker.

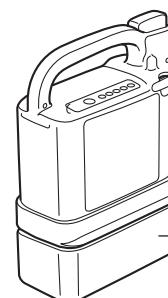

Skyddslock

6. Så använder du assistentkontrollpanelen

Även om du har hjälp av en assistent när du använder rullstolen, bör du läsa "(2) Bakdäck", "4.2. Flytta rullstolen", "5.2. Ta bort batteriet".

6.1. Sätta sig i rullstolen

Se till att användaren sätter sig i rullstolen enligt "4. Köra med rullstolen".

6.2. Starta assistentläget

- (1) Växla vänster och höger kopplingshandtag till hjälpkraftsläget.

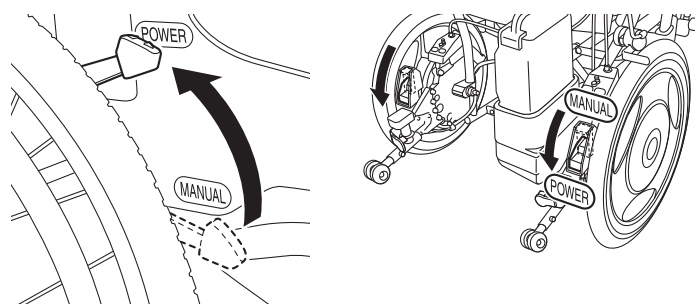

- (2) Slå på strömmen till assistentkontrollpanelen.

När du slår på strömmen ändras visningen av lamporna som visat i figuren i det nedre högra hörnet.

Om batteriets kvarvarande kapacitet är lägre än 10 % när du slår på strömbrytaren, blinkar varningslampan och en kort summerton ljuder fyra gånger ("Pi Pi Pi Pi"). Sätt batteriet på laddning så fort du har möjlighet.

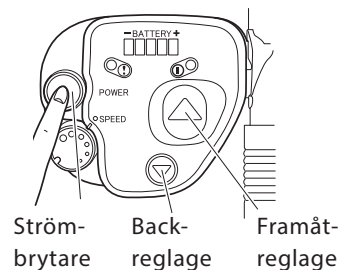

Kontrolllampan för återstående batterikapacitet anger aktuell laddningsstatus för batteriet.

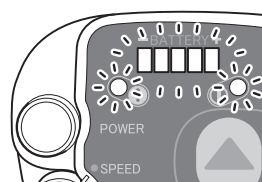

Alla lampor tänds.

Efter 1 sekund

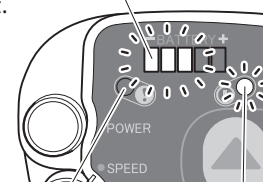

Varningslampan (röd) släcks.

Strömlampan (grön) lyser med fast sken.

- (3) Justera hastigheten efter behov.
Vrid hastighetsjusteringsvredet medurs för att höja hastigheten och moturs för att sänka hastigheten.

Börja med att välja en låg hastighet. Höj hastigheten gradvid när du har vant dig vid hur vredet fungerar.

Hastigheten kan justeras steglöst från 1,1 till 4,9 km/h vid framåtkörning och 0,4 till 1,9 km/h vid backning.

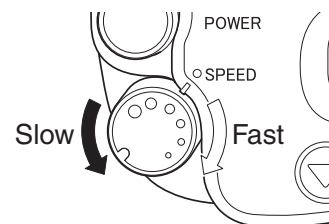

- (4) Lossa parkeringsbromsarna.
(5) Tryck in fram- eller backreglaget för att börja köra.

När du släpper upp fram- eller backreglaget stannar rullstolen.

Greppa tag om handtagen med ett fast grepp.

Använd handtagen för att ändra körriktning eller för att vända på rullstolen.

För att ändra assistentkontrollpanelens placering och vinkel, se sidan 93.

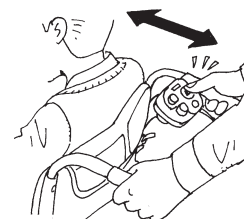

Grundläggande funktioner

Att ändra körriktning eller vända.

- Styr rullstolen med hjälp av handtagen.



Att köra nedför en backe

- Backa ned för nedförsbackar för att inte riskera att ramla ur rullstolen,



Gör följande manövrar efter att du har stängt av strömmen och fört kopplingshandtagen till manuellt läge.

Köra upp för trottoarkanter

- Placera rullstolen nära och i rätt vinkel mot trottoarkanten. Trampa sedan försiktigt på tippskyddets fotplatta och dra "handtagen" bakåt och nedåt så att länkhjulen lyfts upp.

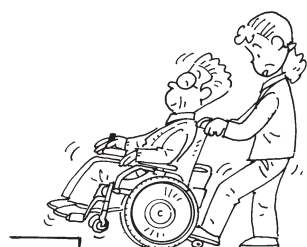

Köra upp för höga trottoarkanter

- Om trottoarkanten är hög slår du först av strömmen och faller sedan undan tippskyddet. Kom ihåg att fälla ned tippskyddets säkerhetshjul igen när du har passerat trottoarkanten.



TIP Om strömmen inte slås på

Är strömmen till styrenheten påslagen?

Om strömmen till styrenheten är påslagen, slås inte strömmen till assistentkontrollpanelen på.

Om detta är fallet stänger du av strömbrytaren till både assistentkontrollpanelen och styrenheten och slår därefter på strömmen till assistentkontrollpanelen.

TIP Kontrollampan för återstående batterikapacitet tänds inte

Om varningslampan lyser eller blinkar betyder det att det inte finns någon laddning kvar i batteriet.

Om varningslampan tänds direkt när du byter ut batteriet mot ett fulladdat batteri och det inte går att köra med rullstolen, kan det ha uppstått ett fel på enheten.

Kontakta din återförsäljare.

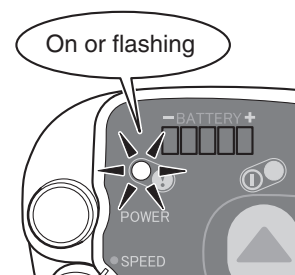

TIP Om summern ljuder och rullstolen inte rör på sig

Trycker du in funktionsknappen när det ena kopplingshandtaget eller både vänster och höger kopplingshandtag står i manuellt läge?

Summertonen varnar dig om att kopplingshandtaget inte är låst. (Piper "Pi Pi, Pi Pi, Pi Pi")

Slå av strömmen, ställ vänster och höger kopplingshandtag i hjälpkraftsläget och slå därefter på strömmen igen.

6.3. Efter avslutad körning med hjälp av assistent

- (1) Parkera rullstolen på plant underlag.
- (2) Stäng av strömbrytaren.
- (3) Aktivera parkeringsbromsarna.
- (4) Sätt vänster och höger kopplingshandtag stå i hjälpkraftsläge.
- (5) Se till att brukaren tar sig ur rullstolen.
- (6) Koppla loss batteriet från rullstolen.
Förvara batteriet med skyddslocket på.

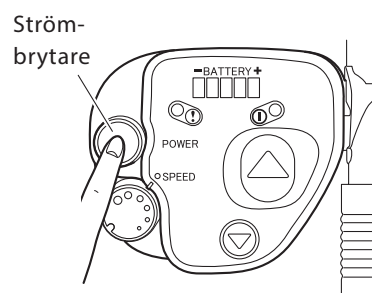

VARNING

När du inte längre behöver använda hjälpkraftsläget, se till att stänga av strömmen. Om strömmen är på när brukaren tar sig ur rullstolen, kan denne av misstag komma åt reglagen och få rullstolen att börja rulla. Som en följd av detta kan du eller människor i din omgivning skadas.

Ta dig ur rullstolen på en plats med plant och stabilt underlag. Om du parkerar rullstolen i en lutning och försöka flytta dig från den där till en säng eller en stol, kan brukaren tappa balansen och falla ur rullstolen.

Om brukaren tar sig ur rullstolen med vänster och höger kopplingshandtag i manuellt läge och parkeringsbromsarna inaktiverade, kan rullstolen plötsligt börja rulla, med risk för att brukaren faller ur och skadar sig. Se till att vänster och höger kopplingshandtag står i hjälpkraftsläge och att parkeringsbromsarna har lagts i innan du tar dig ur rullstolen.

VARNING

Förvara alltid det frånkopplade batteriet med skyddslocket på. Exponerade kontakter kan orsaka kortslutning och leda till brand eller göra att batteriet spricker.

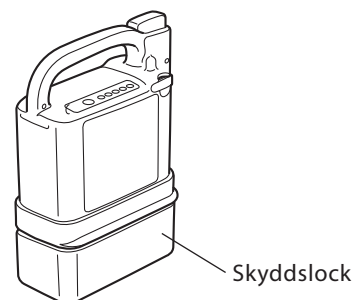

7. Hantering av batterier och laddare

7.1. Batterityper

Det finns två typer av batterier som kan användas för E-Drive PLUS.

- Nickelmetallhydridbatteri (JWB2)
- Litiumjonbatteri (ESB1)

Båda batterityperna är förslutna torrcellsbatterier med inbyggd mikrodonator. Eftersom batteriernas egenskaper och laddningsmetod skiljer sig åt, bör du först kontrollera vilken typ av batteri du vill använda.

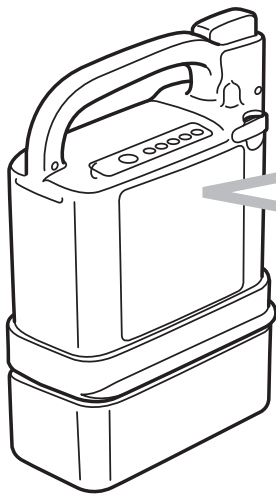

Kontrollera etiketten på batteriet.

Etiketten på nickelmetallhydridbatteriet visar **"Ni-MH"**.

Etiketten på litiumjonbatteriet visar **"Li-ion 00"**.

Nickelmetallhydrid- och litiumjonbatterier levereras med tillhörande laddare.

Läs "8. Nickelmetallhydridbatteri och laddare" om du använder ett nickelmetallhydridbatteri, och "9. Litiumjonbatteri och laddare" om du använder ett litiumjonbatteri.

TIP

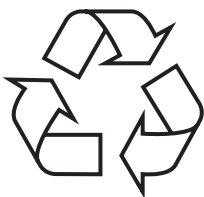

Batteriåtervinning

Batteriet till E-Drive PLUS är ett återvinningsbart batteri som innehåller värdefulla råvaror.

Kontakta återförsäljaren för att återvinna dina använda batterier.

 **VARNING**

Om du felanvänder något av dessa batterier eller de tillhörande laddarna, kan det leda till värmeutveckling, att batteriet spricker, elektriska stötar eller personskador. Se till att du följer punkterna nedan.

Ladda inte batteriet med någon annan laddare än den angivna, och använd inte batteriet tillsammans med något annat än den specificerade rullstolen.

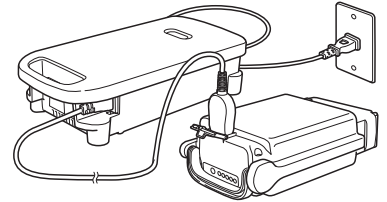
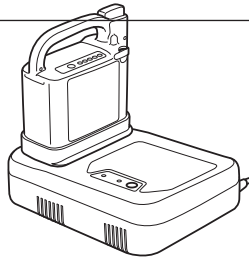

Plocka inte isär eller modifiera batteriet.

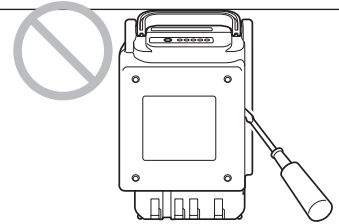
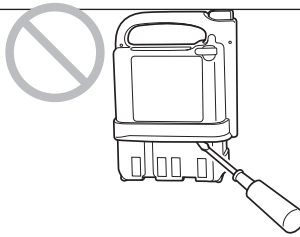

Lägg inte batteriet nära öppen eld och kasta det inte in i en eld.

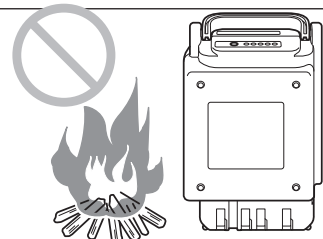
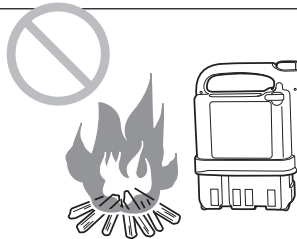

Lägg inte batteriet i vatten och undvik att ut-sätta det för vattenstänk.

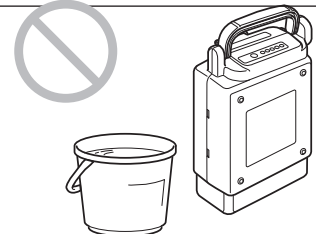
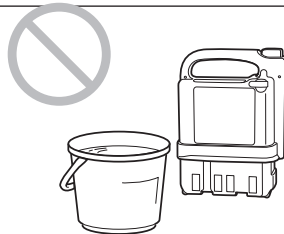

Vid transport av rullstolen i till exempel en bil ska du ta bort batteriet från rullstolen.

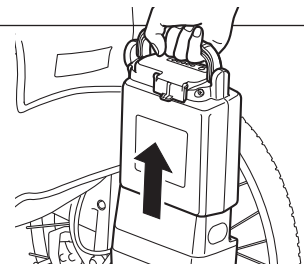
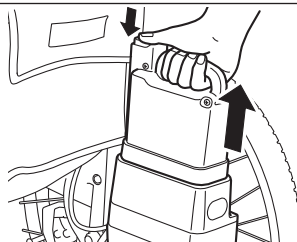

Kortslut inte kontakterna på batteriet med kablar eller andra metaller. Sätt alltid på skyddslocket på batteriet när det inte används.

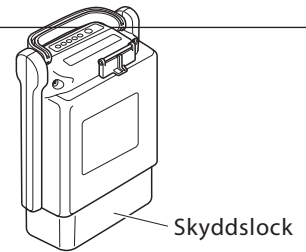
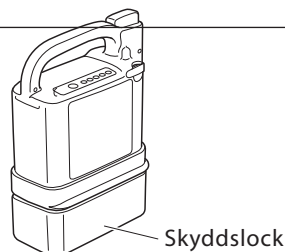

! VARNING

Om du felanvänder något av dessa batterier eller de tillhörande laddarna, kan det leda till värmeutveckling, att batteriet spricker, elektriska stötar eller personskador. Se till att du följer punkterna nedan.

Förvara inte batteriet där barn eller husdjur kan komma i närheten av det.

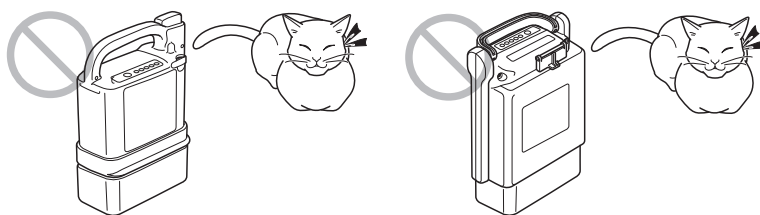

Tappa inte batteriet eller utsätt det för stötar och slag.

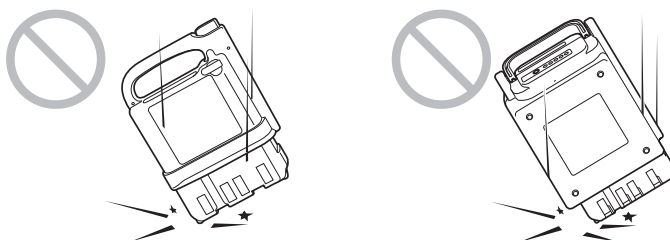

Använd inte batteriet om det är defekt eller skadat.

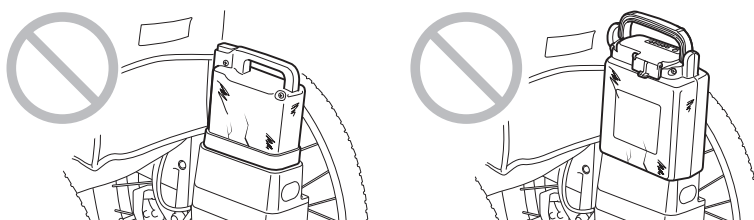

Ladda inte batteriet där barn eller husdjur kan komma i närheten av det.

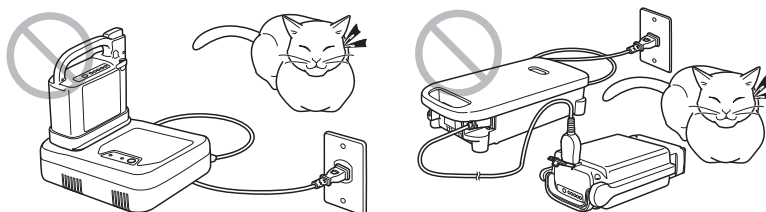

Placera laddaren på plant underlag. Dra ut kontakten till laddaren från vägguttaget när laddaren inte används.

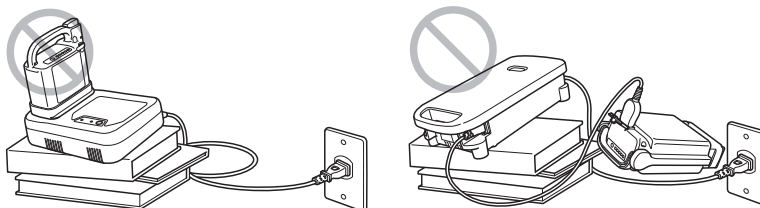

Använd inte laddaren utomhus eller i närheten av brännbara föremål.

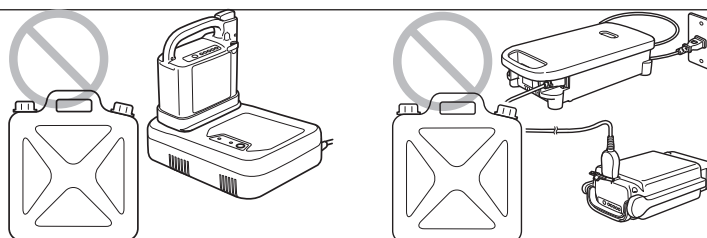

 **VARNING**

Om du felanvänder något av dessa batterier eller de tillhörande laddarna, kan det leda till värmeutveckling, att batteriet spricker, elektriska stötar eller personskador. Se till att du följer punkterna nedan.

Använd inte en sladd som är skadad.

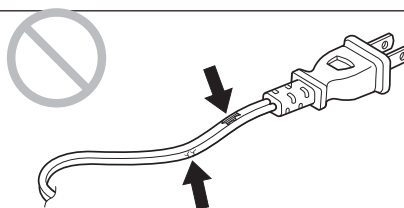

Lägg inte laddaren i vatten och undvik att utsätta den för vattenstänk.

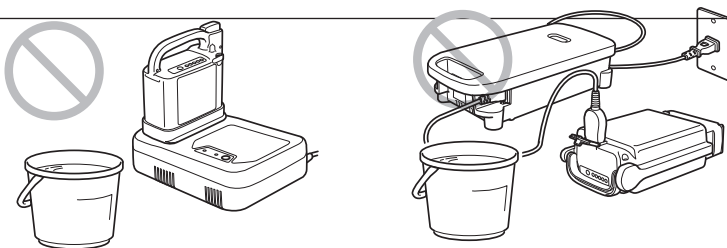

Plocka inte isär eller modifiera laddaren.

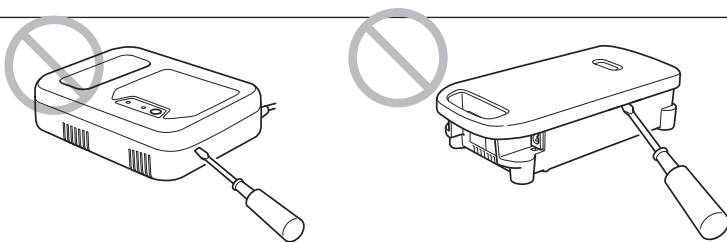

Tappa inte laddaren eller utsätt den för stötar och slag.

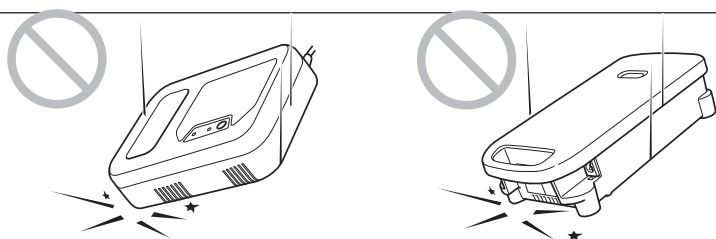

Blockera inte luftintagen och luftutsläppen på laddaren Under laddning (om du använder ett laddaren för nickel-metallhydridbatteri [JWC-2]).

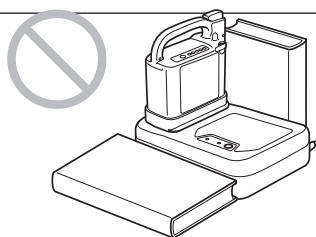

Om batteriet eller laddaren är deformerad eller avger en ovanlig lukt, eller om du lägger märke till någon annan avvikelse, ska du inte använda batteriet eller laddaren. Kontakta återförsäljaren.

Var försiktig så att du inte klämmer fingret med greppet när du sätter i eller tar ut litiumjonbatteriet. Om du gör det kan du skada fingret.

8. Nickelmetallhydridbatteri och laddare

8.1. Egenskaper hos nickelmetallhydridbatteriet (JWB2)

- Utrustad med BMC (Battery Management Control System, med inbyggd mikroprocessor). Systemet använder sig av en dator för att spåra laddnings/urladdningsstatus, driftförhållanden och temperatur.
- Miljövänligt batteri som inte innehåller kvicksilver eller kadmium.
- Kompakt men med hög kapacitet. (Kapacitet: 24 V × 6,7 Ah)

8.2. Så använder du nickel-metallhydridbatteriet (JWB2)

- (1) Sätta fast batteriet och ta bort det från rullstolen

För instruktioner om hur du installerar metallhydridbatteriet, respektive tar bort det från rullstolen, se "4.2. Flytta rullstolen" och "5.2. Ta bort batteriet".

- (2) Kontroll av batteriets kvarvarande kapacitet

Tryck på indikatorknappen för att visa batteriets kvarvarande kapacitet.

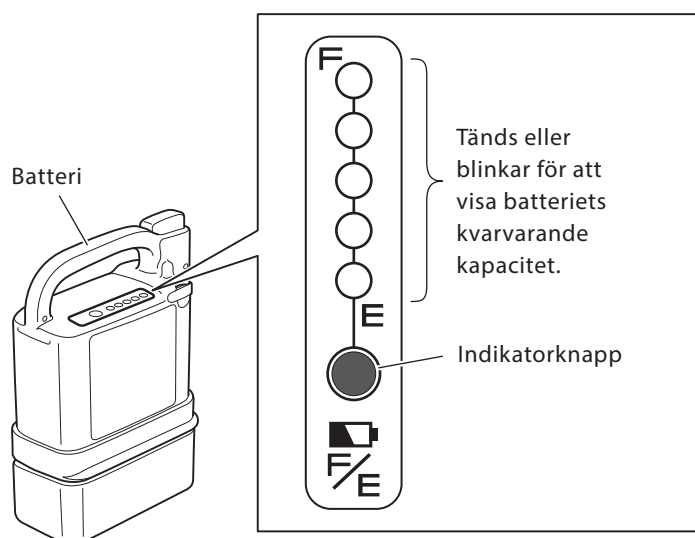

80–100 %



60–80 %



40–60 %



20–40 %



10–20 %



0–10 %



○ : Av

● : På

⊛ : Blinkar

(3) Förvaring av batteriet

Förvara batterierna på en sval och torr plats. (En plats med en temperatur mellan 10–25 °C är optimalt för lagring.)

Ladda batteriet fullt om du inte planerar att använda det under en längre tid (30 dagar eller mer).

Om du tänker förvara batteriet i mer än tre månader utan att använda det, ladda batteriet fullt var tredje månad.

Sätt alltid på skyddslocket vid förvaring av batteriet.

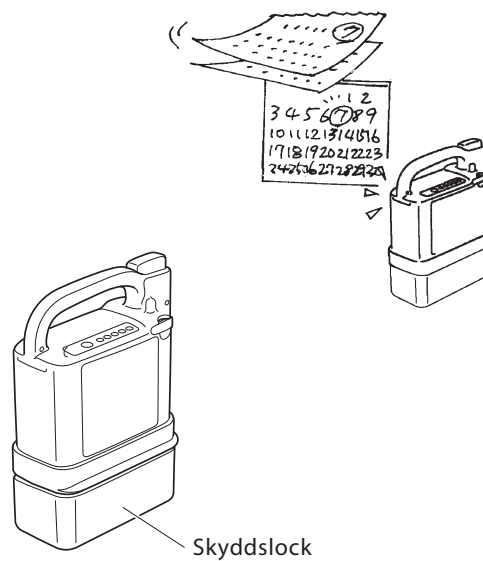

8.3. Egenskaper hos och hantering av nickelmetallhydridbatteriet (JWB2)

(1) Omgivningstemperatur

Beroende på omgivningstemperatur kan räckvidden eventuellt förkortas.

För att maximera batteriets prestanda rekommenderar vi att du använder batteriet under följande förhållanden.

Vid användning på rullstolen:

Temperaturområde från 0 till 35 °C

Borttaget från rullstolen och förvarat:

Temperaturområde från 10 till 25°C

Vid laddning:

Temperaturområde från 10 till 25°C

- Förvaring av batteriet vid alltför höga eller låga temperaturer gör att batteriet bryts ned snabbare, samtidigt som kapaciteten minskar snabbt.
- Användning av rullstolen vid alltför låga temperaturer gör att batterikapaciteten snabbt försämras. För information om nedbrytning, se "Prestandaförsämring hos batteriet" på nästa sida.

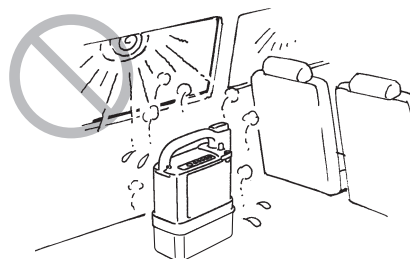

(2) Minneseffekt och refresh-laddning

Om ett nickelmetallhydridbatteri upprepade gånger inte tillåts laddas ur helt som en del av laddningscykeln innan det laddas fullt, uppstår ett fenomen som kallas minneseffekt och som gör att den användbara batterikapaciteten minskar.

Minneseffekten är något som kan förhindras och elimineras genom att batteriet laddas ur helt innan det laddas fullt (refresh-laddning).

Om batteriet behöver en refresh-laddning, skickar batteriets mikroprocessor informationen till laddaren och refresh-lampan på laddaren börjar blinka.

Om refresh-lampan blinkar vid laddning, trycker du på refresh-knappen för att utföra en refresh-laddning. Refresh-laddning tar längre tid än en vanlig laddning.

För information om refresh-laddning, se "8.5. Refresh-laddning av ett nickelmetallhydridbatteri (JWB2)".

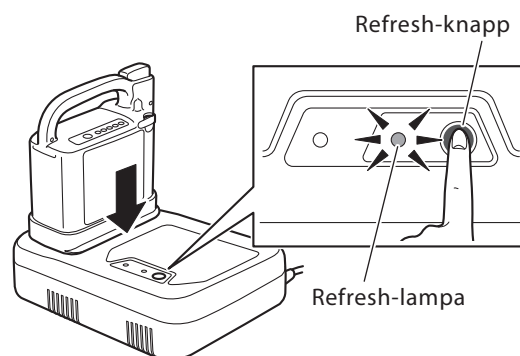

(3) Prestandaförsämring hos batteriet

Alla batterier är förbrukningsvaror. Batterier bryts ned gradvis och kapaciteten minskar med tiden och med användning.

Hur mycket batterikapaciteten försämras beror på användningsförhållandena.

TIP För ett nickelmetallhydridbatteri minskar kapaciteten till cirka 60 % av kapaciteten hos ett nytt batteri efter 300 laddnings-/urladdningscykler, vid normal användning.

Även om ett batteri inte används när det lagras under lång tid, kommer kapaciteten att minska.

När du använder flera batterier, alternera mellan dem.

Hur mycket nickelmetallhydridbatteriets prestanda har försämrats kan du kontrollera när laddningen är klar genom att trycka på indikatorknappen.

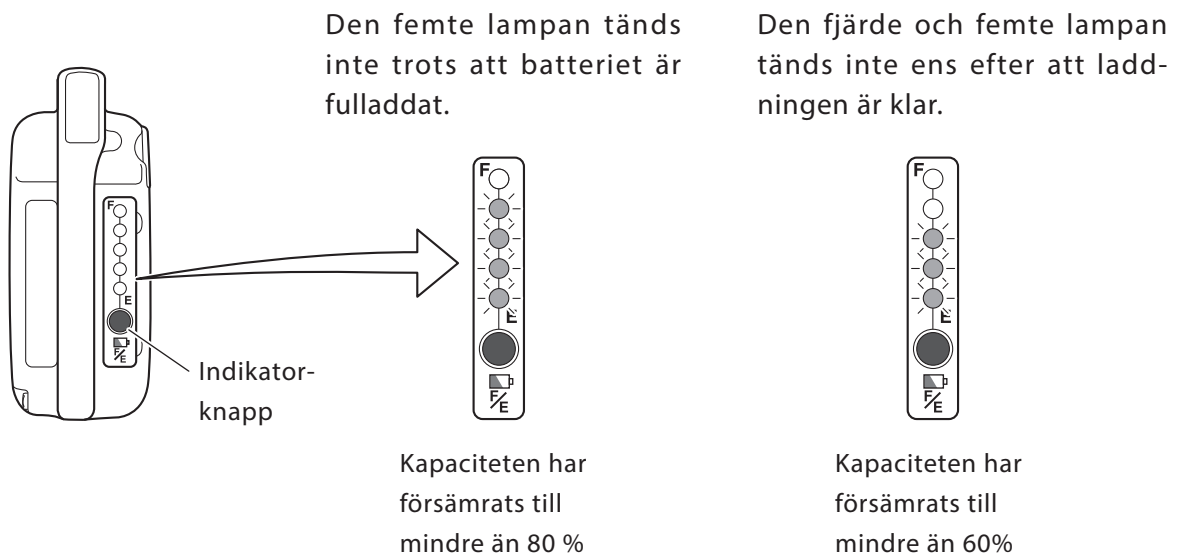

8.4. Så laddar du nickelmetallhydridbatteriet (JWB2)

(1) Laddningstid

Laddningstid: 2,5–3 timmar (vid laddning av tomt batteri)

Refresh-laddning: 3–13 timmar (tiden varierar beroende på batteriets laddningsstatus)

(2) Laddning

- 1 Sätt i nätsladden till den tillhörande laddaren (JWC-2) och sätt sedan i stickkontakten i ett eluttag.

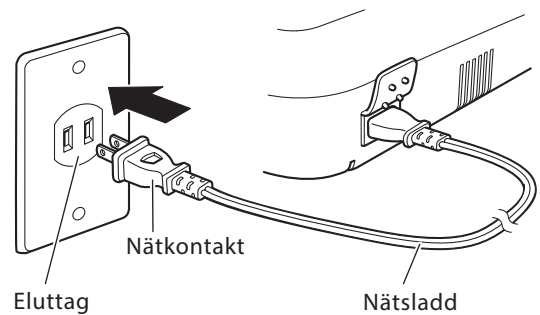
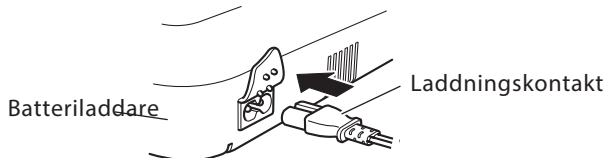

- (2) Sätt i batteriet i laddaren så som visas på bilden.

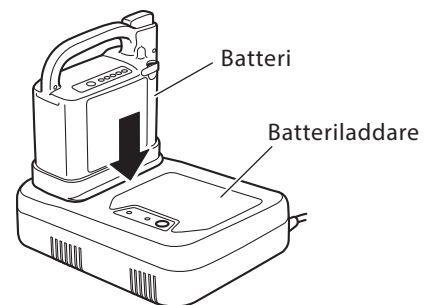

- (3) Laddningslampan (grön) på laddaren tänds och batteriet börjar laddas.

Batteriets indikatorlampor för kvarvarande kapacitet blinkar. Det antal lampor som är tända ökar i takt med laddningsnivån.

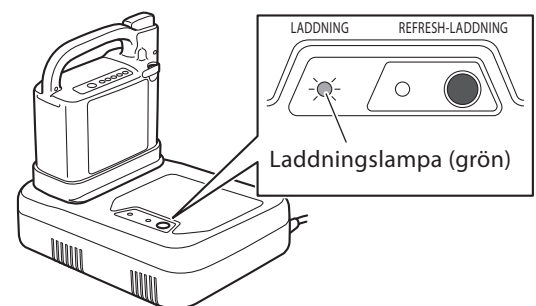

Om laddningslampan (grön) inte tänds, och refresh-lampan (orange) blinkar, se "8.5. Refresh-laddning av ett nickelmetallhydridbatteri (JWB2)".

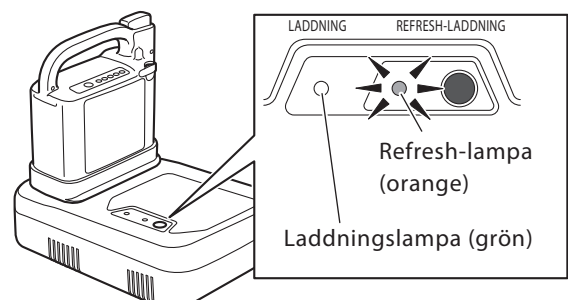

TIP Förutsatt att batteriet var tomt när det sattes på laddning tar det vanligtvis 2,5 till 3 timmar från det att laddningen påbörjas till dess att batteriet är fulladdat. Laddningen kan ta längre tid om batteriet laddas på en plats med hög temperatur eller om batteriet är helt nytt.

- 4 Kontrollera att laddningen är klar. När laddningen är klar släcks indikatorlamporna för batterikapacitet och laddningslampan (grön) på laddaren.

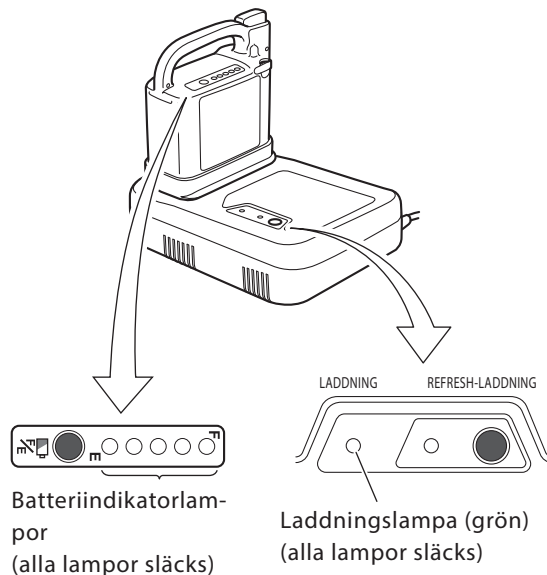

När laddningen är klar kan du kontrollera batteriets laddning genom att trycka på batteriindikatorknappen.

Om inte alla lamporna tänds, kan följande ha inträffat:

- Temperaturen steg så mycket under laddning att skyddsmekanismen aktiverades och avbröt laddningen.
- Batteriet närmar sig slutet på sin livslängd och kapaciteten minskar och så vidare.

- 5 Dra ut nätsladden från eluttaget.

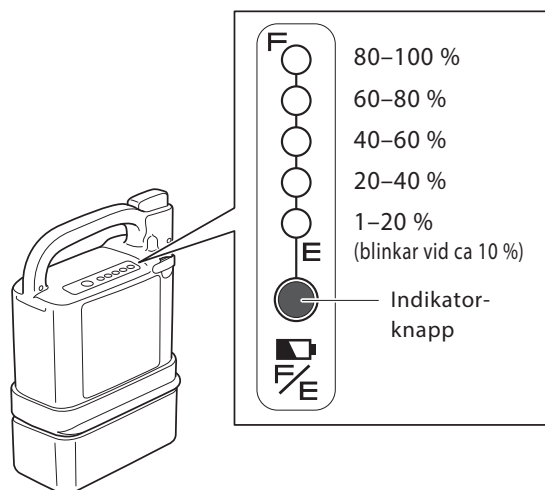

MEDDELANDE

- Dra inte i nätsladden. Detta kan göra att ledningarna går av.

- 6 Ta bort batteriet från laddaren. Om du vill förvara batteriet i detta tillstånd, sätt på skyddslocket.

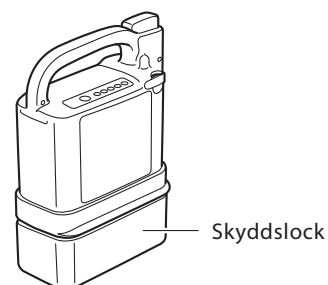

VARNING

- ☒ Förvara alltid det frånkopplade batteriet med skyddslocket på. Exponerade kontakter kan orsaka kortslutning och leda till brand eller göra att batteriet spricker.

TIP Om det inte går att ladda batteriet

Se "14. Felsökning".

(3) Lämplig temperatur för laddning

Ladda batteriet i en omgivningstemperatur på 10 till 25 °C.

- För att skydda batteriet startar inte laddningen om den inre temperaturen i batteriet är under 0 °C eller över 40 °C. Istället går laddaren över i standby-läge. I väntan på att batteritemperaturen ska stiga eller sjunka, blinkar laddningslampan (grön). När batteriet når rätt temperatur i standby-läge kommer laddningslampan att sluta blinka för att istället lysa med fast sken (PÅ) och laddningen startar automatiskt. (Längden på standby-tiden varierar beroende på förhållandena.)

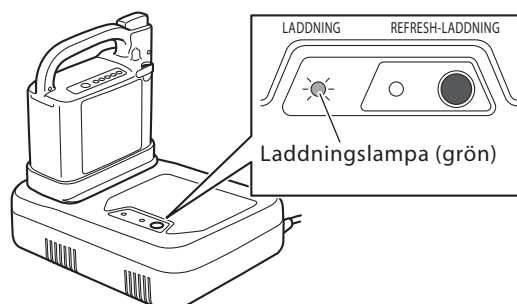
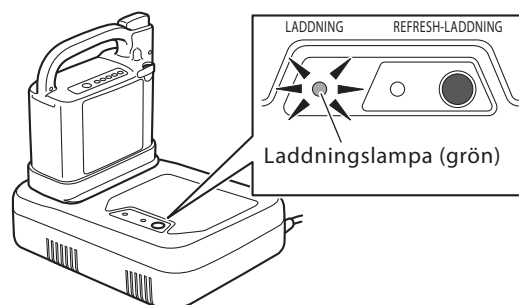

- Batteritemperaturen stiger under laddning. Om batteritemperaturen stiger över 50 °C stängs strömmen till laddaren av för att skydda batteriet. Eftersom batteriet inte har laddats klart, måste batteriet sättas på laddning igen när batteritemperaturen har sänkts. När batteriet laddas direkt efter att rullstolen har använts, eller vid laddning av ett nytt batteri, stiger troligtvis batteritemperaturen. Detta ökar i sin tur sannolikheten för att laddaren avbryter laddningen innan den är slutförd.
- Kylfläkten går automatiskt igång om laddningstemperaturen stiger under laddningen. Blockera inte luftintagen och luftutsläppen på laddaren Under laddning.

8.5. Refresh-laddning av ett nickelmetallhydridbatteri (JWB2)

Nickelmetallhydridbatterier kräver refresh-laddning för att eliminera minneseffekten.

Om refresh-lampan på laddaren (orange) blinkar när batteriet sätts i laddaren, tryck på refresh-reglaget för att starta en refresh-laddningscykel. (Refresh-lampan blinkar efter var 20:e till var 30:e laddningscykel. Om refresh-lampan inte blinkar, behöver du inte utföra någon refresh-laddning.)

- (1) Tryck på refresh-reglaget när refresh-lampan (orange) blinkar.

* Refresh-lampan (orange) blinkar endast när refresh-laddning krävs.

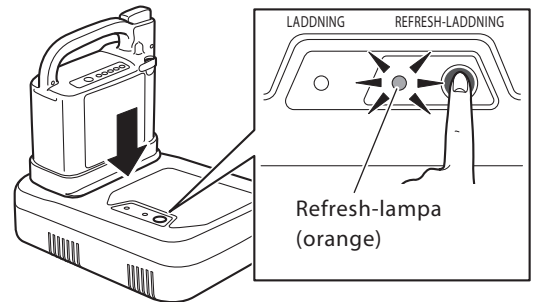

- (2) Refresh-lampan (orange) växlar från att blinka till att lysa med fast sken och refresh-laddningen startar.

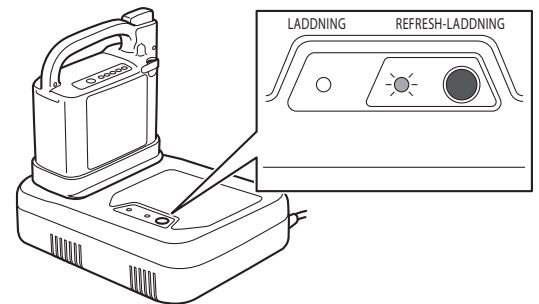

När all kvarvarande elektricitet har laddats ur batteriet i samband med refresh-laddning, släcks refresh-lampan (orange). Laddningslampan (grön) tänds och den vanliga laddningscykeln startar. Tiden det tar från det att refresh-laddningen startar till dess att den vanliga laddningen är klar är 3–13 timmar.

- Om batteriets temperatur stiger under refresh-laddning, kan laddningslampan (grön) börja blinka och laddningen kan pausa. När batteriet når rätt temperatur kommer laddningslampan att sluta blinka för att istället lysa med fast sken (PÅ) och laddningen startar automatiskt.
- Om du gör en refresh-laddning när temperaturen i batteriet är under 0 °C eller över 40 °C, kan laddaren gå över i standby-läge istället för att börja ladda när den kvarvarande strömmen har laddats ur.
- Om du skulle glömma bort att trycka på refresh-knappen, kan du försöka igen genom att tillfälligt ta bort batteriet från laddaren och därefter sätta i batteriet så att refresh-varningslampan börjar blinka.
- Om du inte trycker på refresh-knappen när refresh-lampan (orange) blinkar, släcks den blinkande refresh-lampan efter 1 minut. Därefter tänds laddningslampan och en vanlig laddningscykel startar. I detta fall blinkar refresh-lampan nästa gång du laddar batteriet.

TIP Tips om laddning av batterier

- Vi rekommenderar att du sätter batteriet på laddning medan du sover.
- Eftersom refresh-laddningen startar efter att eventuell kvarvarande batterikapacitet har laddats ur, kommer laddningen att ta lång tid om du laddar ett batteri med hög kvarvarande kapacitet. Vi rekommenderar att du utför refresh-laddning på ett batteri som har så lite laddning kvar som möjligt.

8.6. Laddarens indikatorlampor (JWC-2)

Laddaren för nickelmetallhydridbatteriet (JWC-2) har två indikatorlampor: laddningslampan (grön) och refresh-lampan (orange). De båda lamporna tänds eller blinkar för att ange batteri- och laddningsstatus.

Lampornas innebörd förklaras i nedanstående tabell.

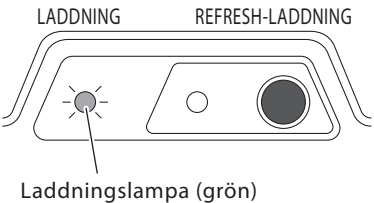
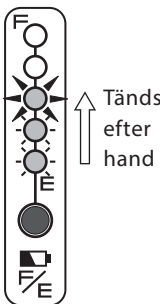
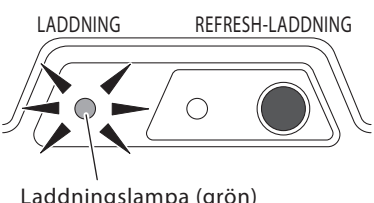
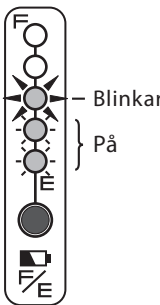
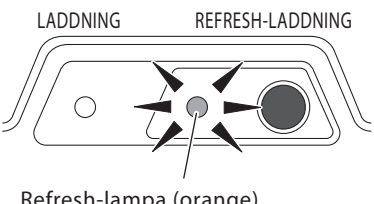
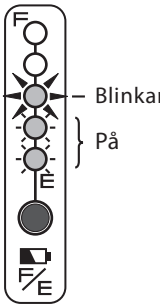
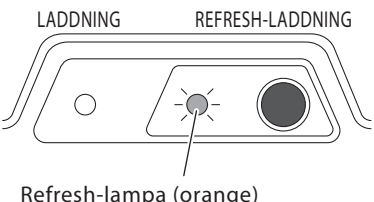
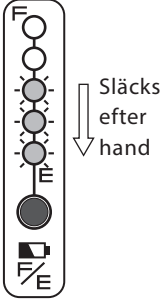
| Laddningslampans tillstånd | Indikatorlampor för batterikapacitet | Beskrivning |
|--|---|--|
| <p>Laddningslampan (grön) lyser</p>  |  | <p>Indikerar normal laddning. Laddningslampan släcks när laddningen är klar.</p> |
| <p>Laddningslampan (grön) blinkar</p>  |  | <p>Laddaren är i standby-läge.</p> <ul style="list-style-type: none"> När batteriets temperatur inte ligger inom det laddningsbara intervallet (0 till 40 °C), går laddaren över i standby-läge och laddningslampan (grön) börjar blinka. När batteriets temperatur återigen ligger inom det laddningsbara intervallet startar laddningen automatiskt och laddningslampan (grön) går från att blinka till att lysa med fast sken (PÅ). Om standby-läget fortsätter under lång tid avbryts till slut laddningen och strömmen till laddaren stängs av. |
| <p>Refresh-lampan (orange) blinkar</p>  |  | <p>En refresh-laddning krävs. Om refresh-lampan blinkar, trycker du på refresh-knappen för att utföra en refresh-laddning. Om du inte trycker på refresh-knappen, startar den vanliga laddningsprocessen efter en minut.</p> |
| <p>Refresh-lampan (orange) lyser</p>  |  | <p>Indikerar refresh-laddning. Kvarvarande laddning laddas ur som en del av refresh-laddningsprocessen. När urladdningen av batteriet har slutförts startar den vanliga laddningen.</p> |

9. Litiumjonbatteri och laddare

9.1. Egenskaper hos litiumjonbatteriet (ESB1)

- Har högre energikapacitet än nickelmetallhydridbatterier.
- Utrustad med BMC (Battery Management Control System, med inbyggd mikroprocessor). Systemet använder sig av en dator för att spåra laddnings/urladdningsstatus, driftförhållanden och temperatur.
- Inte ens vid upprepade korta urladdnings-/laddningscykler är sannolikheten att minneseffekten ska inträffa särskilt hög. Därför är refresh-laddning inte nödvändig, och batteriet kan underhållsladdas.
- Miljövänligt batteri som inte innehåller kvicksilver eller kadmium.
- Kompakt men med hög kapacitet. (Kapacitet: 25 V × 11,2 Ah)

9.2. Så använder du litiumjonbatteriet (ESB1)

- (1) Sätta fast batteriet och ta bort det från rullstolen

För instruktioner om hur du installerar litiumjonbatteriet, respektive tar bort det från rullstolen, se "4.2. Flytta rullstolen" och "5.2. Ta bort batteriet"

- (2) Kontroll av batteriets kvarvarande kapacitet

Tryck på indikatorknappen för att visa batteriets kvarvarande kapacitet.

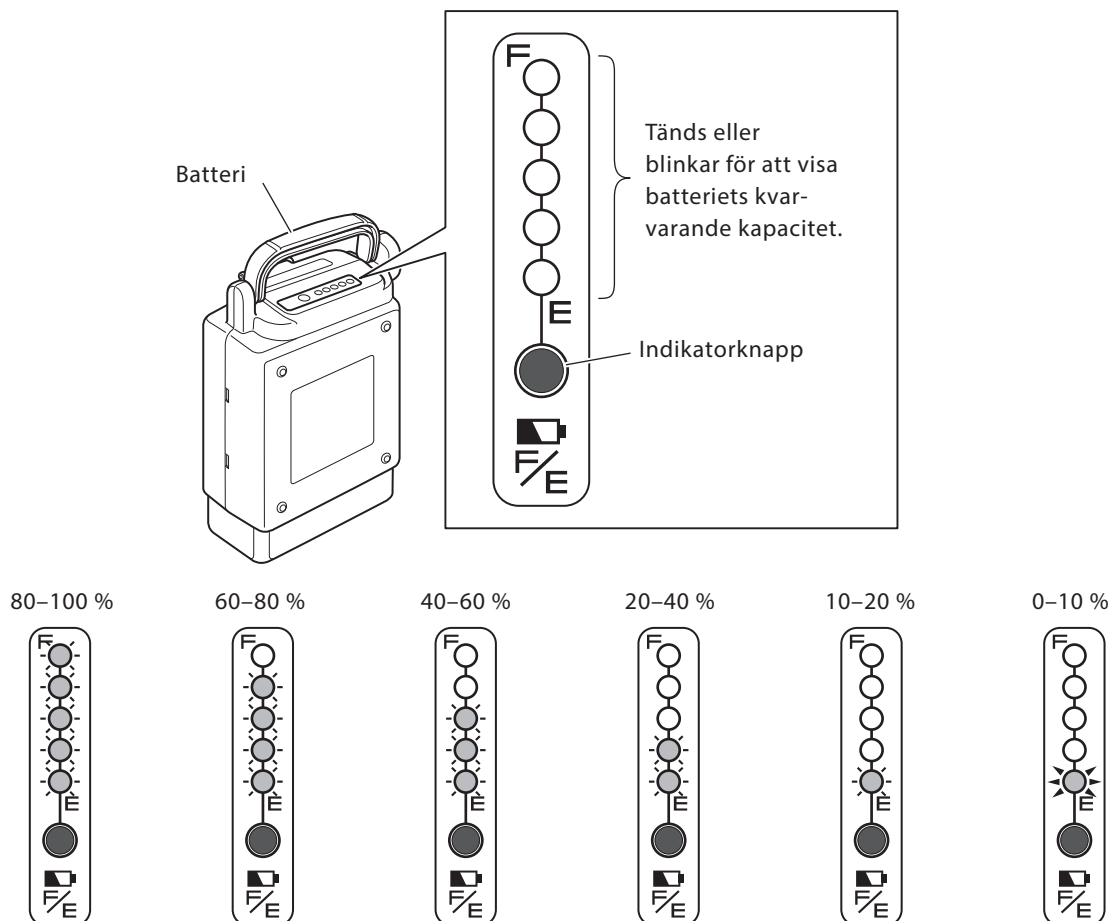

○ : Av

● : På

⊙ : Blinkar

(3) Förvaring av batteriet

Förvara batterierna på en sval och torr plats.
(En plats med en temperatur mellan 10–25 °C är optimalt för lagring.)

Om du inte planerar att använda batteriet under en längre tid (30 dagar eller längre), ladda det tills tre av lamporna för laddningsnivå lyser innan du förvarar det.

Vid förvaring av batteriet i mer än tre månader, kontrollera var tredje månad att tre indikatorlampor för batterikapacitet tänds.

Om två eller färre lampor tänds, ladda batteriet tills tre lampor tänds.

Sätt alltid på skyddslocket vid förvaring av batteriet.

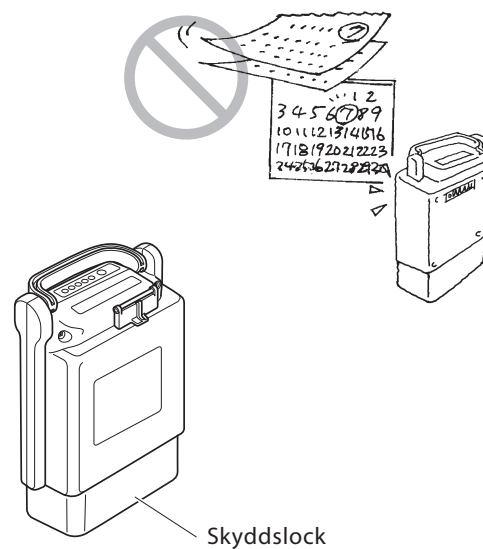

9.3. Egenskaper hos och hantering av litiumjonbatteriet (ESB1)

(1) Omgivningstemperatur

Beroende på omgivningstemperatur kan räckvidden eventuellt förkortas. För att maximera batteriets prestanda rekommenderar vi att du använder batteriet under följande förhållanden.

Vid användning på rullstolen:

Temperaturområde från 0 till 35 °C

Borttaget från rullstolen och förvarat:

Temperaturområde från 10 till 25°C

Vid laddning:

Temperaturområde från 10 till 25°C

- Förvaring av batteriet vid alltför höga eller låga temperaturer gör att batteriet bryts ned snabbare, samtidigt som kapaciteten minskar snabbt.
- Användning av rullstolen under lång tid i mycket låga temperaturer gör att batteriet bryts ned snabbare och leder även till att kapaciteten snabbt minskar. För information om nedbrytning, se "Prestandaförsämring hos batteriet" på nästa sida.

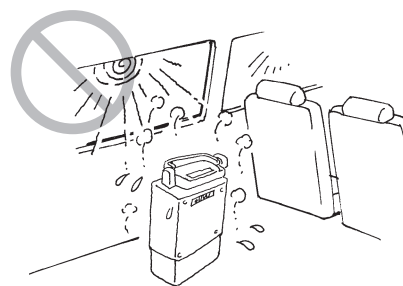

9

TIP Om temperaturen i litiumjonbatteriet blir för hög eller sjunker för lågt under körning med rullstolen, varnas du av en summer.

- När du använder ett litiumjonbatteri ljuder en summer (ett kontinuerligt Pi Pi Pi Pi) om batteriets inre temperatur sjunker till 0 °C eller lägre, eller stiger till 45 °C eller mer i 5 sekunder.
- Om summern ljuder bör du omedelbart återvända till en plats där drifttemperaturen ligger inom det rekommenderade intervallet och använda batteriet där.
- När du kör i nedförsbacke med rullstolen, genererar drivmotorn elektricitet som används för att ladda batteriet. Ett litiumjonbatteri som laddas när batteritemperaturen är 0 °C eller lägre/45 °C eller högre gör att batteriet bryts ned mycket snabbt. Av denna anledning kan rullstolen stanna när du kör nedför en backe vid dessa temperaturer för att skydda batteriet. När detta händer kommer du att höra fem långa signaler innan rullstolen stannar, följt av en lång ljudsignal 10 sekunder senare när rullstolen stannar.

(2) Prestandaförsämring hos batteriet

Alla batterier är förbrukningsvaror. Batterier bryts ned gradvis och kapaciteten minskar med tiden och med användning.

Hur mycket batterikapaciteten försämras beror på användningsförhållandena.

TIP För ett litiumjonbatteri minskar kapaciteten vid normal användning till cirka 60 % av kapaciteten hos ett nytt batteri efter 700 laddnings-/urladdningscykler.

Även om ett batteri inte används när den lagras under lång tid, kommer det att försämrats och kapaciteten att minska.

När du använder flera batterier, alternera mellan dem.

TIP Direkt efter att litiumjonbatteriet har laddats klart (fulladdat), tänds alltid alla fem lamporna när du trycker på indikatorknappen. Även om batteriprestandan har försämrats ska alla fem lampor tändas när batteriet är fulladdat. Visningsformatet har anpassats för denna batterityp, eftersom prestandan hos ett litiumjonbatteri försämrats gradvis.

(3) Livslängden hos ett litiumjonbatteri

Livslängden hos ett litiumjonbatteri (ESB1) är åtta år från första laddningstillfället, eller 8 000 Ah av den inbyggda laddningskapaciteten.

- Varning – batterilivslängd

Indikatorlamporna för batterikapacitet börjar varna cirka 3 månader före den tidpunkt då batteriet inte kan laddas fler gånger eftersom dess livslängd har gått ut, eller när den inbyggda laddningskapaciteten når 7 800 Ah.

När laddningen är klar och laddningskontakten kopplats bort, tänds och släcks indikatorlamporna för kapacitet så som visas i bilden till höger.

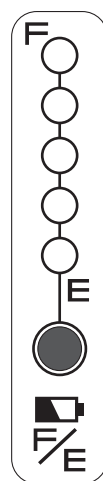

Kapacitetslamporna tänds och släcks under 5 sekunder, i den ordning som pilarna visar.

- När batteriet når slutet av sin livslängd

När batteriet når slutet av sin livslängd tänds inte längre lampan på laddaren när du försöker ladda batteriet. Indikatorlamporna för batterikapaciteten tänds inte heller längre och det går inte att ladda batteriet.

TIP Om du glömmet vilket datum du började använda litiumjonbatteriet.

Batteriets tillverkningsdatum är tryckt på undersidan. Använd datumet som en referens.

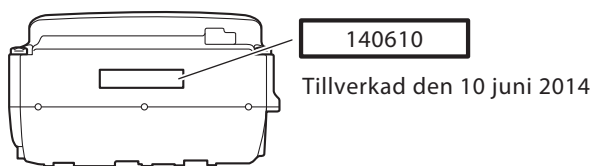

- Med startdatum för batterianvändning avses det datum då användaren laddade batteriet för första gången efter leverans från fabriken. (Detta datum är inte detsamma som tillverkningsdatumet ovan.)
- När den inbyggda laddningskapaciteten når 8 000 Ah går det inte att använda batteriet, även om det inte har gått åtta år.
 - * Den integrerade laddningskapaciteten 8 000 Ah är cirka 700 gånger kapaciteten hos litiumjonbatteriet "ESB1" (vilket alltså motsvarar ca 700 laddningscykler vid full uppladdning från tomt batteri).

9.4. Så laddar du litiumjonbatteriet (ESB1)

Det finns två sätt att ladda batteriet, genom att ta bort det från rullstolen (bordsladdning), eller medan det fortfarande är installerat på rullstolen (laddning på fordonet).

(1) Laddningstid

Laddningstid: Cirka 4,5 timmar (vid laddning av tomt batteri)

(2) Ladda batteriet borttaget från enheten (bordsladdning)

- 1 Kontrollera att skyddslocket sitter på batteriet.
Om det inte gör det, sätter du på det.

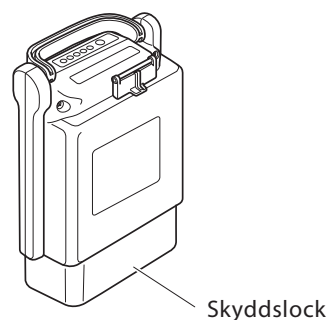

- 2 Sätt i stickkontakten för den tillhörande laddaren (ESC1) i ett eluttag.

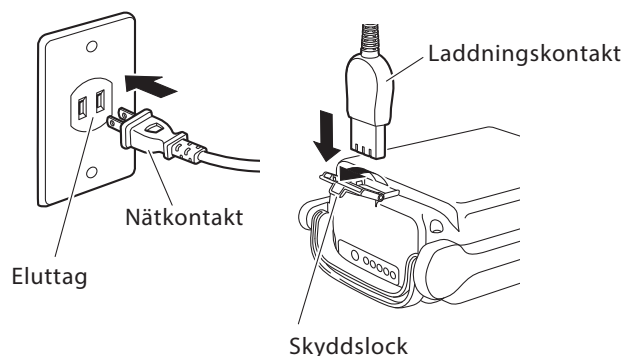

- 3 Lägg batteriet på sidan.

- 4 Öppna locket över kontakten och sätt i laddningskontakten i batteriets laddningsuttag.

- 5 Kontrollera att laddningslampan (grön) på laddaren tänds.
Om laddningslampan inte lyser grönt, se "9.6. Laddningslampans tillstånd".

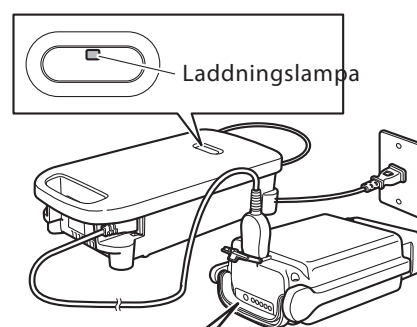

- 6 Under laddningen kan du se batteriets laddningsstatus via indikatorlamporna för batterikapacitet. Indikatorlamporna släcks när laddningen är klar.
Förutsatt att batteriet är helt tomt när det sätts på laddning tar det vanligtvis 4,5 timme att ladda det fullt.

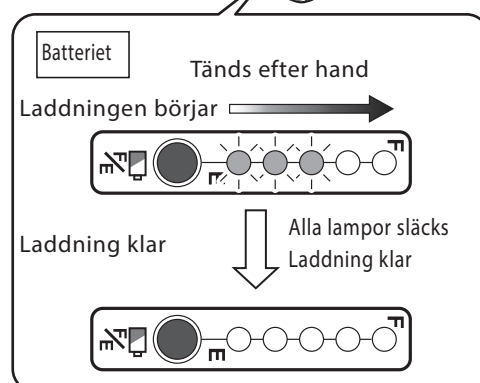

- 7 När laddningen är klar, dra ut laddningskontakten och stickkontakten och stäng därefter skyddslocket över batterikontakten ordentligt.

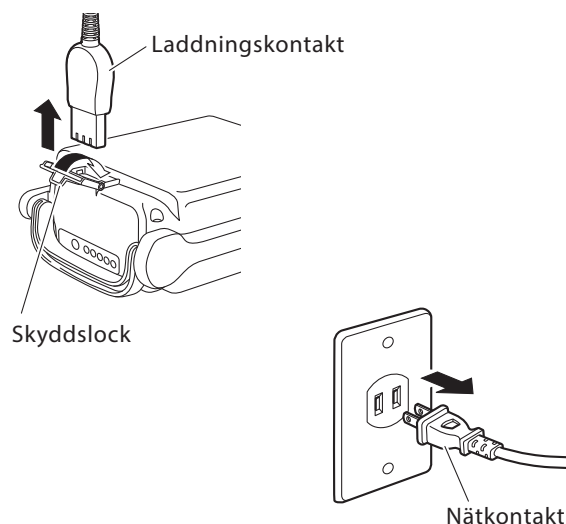

MEDDELANDE

Dra inte i nätsladden. Detta kan göra att ledningarna går av.

- (3) Ladda batteriet medan det fortfarande sitter kvar på rullstolen (laddning på fordon)

- 1 Förbered för laddning.

Ta bort eventuella väskor och bagage från ryggstödet och allt annat som laddningskabeln eventuellt kan trasslas in i.

Parkera rullstolen inomhus på ett plant golv och aktivera parkeringsbromsarna.

- 2 Slå av strömmen till rullstolen.

Vid laddning av batteriet när detta fortfarande sitter på rullstolen hindrar en säkerhetsfunktion strömmen till rullstolen från att slås på.

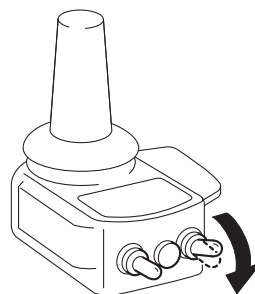

- 3 Sätt i stickkontakten för den tillhörande laddaren (ESC1) i ett eluttag.

- 4 Öppna locket över kontakten och sätt i laddningskontakten i batteriets laddningsuttag.

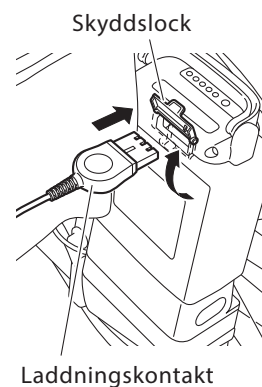
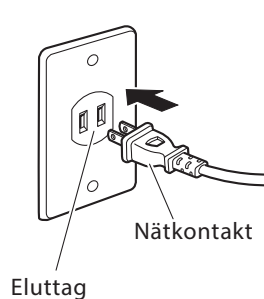

- 5 Kontrollera att laddningslampan (grön) på laddaren tänds. Om laddningslampan inte lyser grönt, se "9.6. Laddningslampans tillstånd".

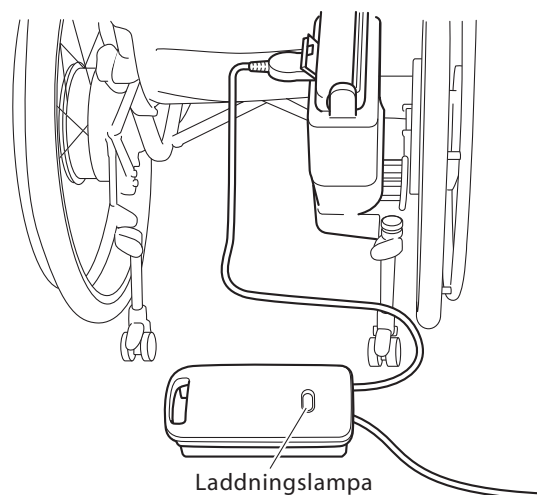

- 6 Under laddningen kan du se batteriets laddningsstatus via indikatorlamporna för batterikapacitet. Indikatorlamporna släcks när laddningen är klar. Förutsatt att batteriet är helt tomt när det sätts på laddning tar det vanligtvis 4,5 timme att ladda det fullt.

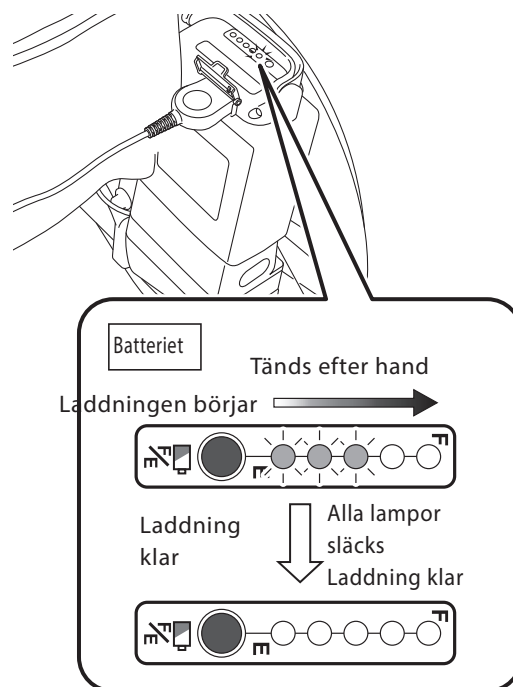

- 7 När laddningen är klar, dra ut laddningskontakten och stickkontakten och stäng därefter skyddslocket över batterikontakten ordentligt.

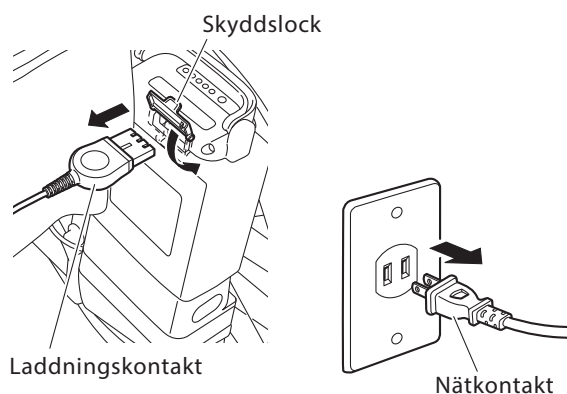

MEDDELANDE

Dra inte i nätsladden. Detta kan göra att ledningarna går av.

9.5. Temperaturen i litiumjonbatteriet (ESB1) under laddning

Ladda batteriet i en omgivningstemperatur på 10 till 25 °C.

- För att skydda batteriet startar inte laddningen om den inre temperaturen i batteriet är under 0 °C eller över 40 °C. Istället går laddaren över i standby-läge. I väntan på att batteritemperaturen ska stiga eller sjunka, blinkar laddningslampan (grön).
När batteriet når rätt temperatur i standby-läge kommer laddningslampan (grön) att sluta blinka för att istället lysa med fast sken (PÅ) och laddningen startar automatiskt. (Längden på standby-tiden varierar beroende på förhållandena.)
- Batteritemperaturen stiger under laddning. Om batteritemperaturen stiger över 45°C stängs strömmen till laddaren av för att skydda batteriet.
Eftersom batteriet inte har laddats klart, måste batteriet sättas på laddning igen när batteritemperaturen har sänkts.

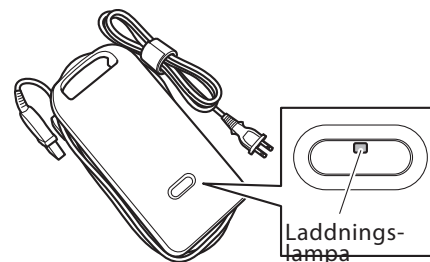

När batteriet laddas direkt efter att rullstolen har använts, eller vid laddning av ett nytt batteri, stiger troligtvis batteritemperaturen. Detta ökar i sin tur sannolikheten för att laddaren avbryter laddningen innan den är slutförd.

9.6. Laddningslampans tillstånd

Laddaren för litiumjonbatteriet (ESC1) har en laddningslampa som visar batteri- och laddningsstatus genom lampans färg och huruvida den blinkar eller lyser med fast sken.

Lampornas innebörd förklaras i nedanstående tabell.

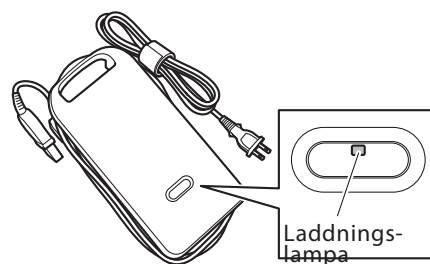

9

| Laddningslampans tillstånd | Indikatorlampor för batterikapacitet | Beskrivning |
|---|--------------------------------------|--|
| <p>Lyser grönt</p> <p>Laddningslampa (grön)</p> | <p>Tänds efter hand</p> | <p>Indikerar normal laddning. Laddningslampan släcks när laddningen är klar.</p> |
| <p>Blinkar grönt</p> <p>Laddningslampa (grön)</p> | <p>Blinkar På</p> | <p>Laddaren är i standby-läge.</p> <ul style="list-style-type: none"> När batteriets temperatur inte ligger inom det laddningsbara intervallet (0 till 40 °C), går laddaren över i standby-läge och laddningslampan (grön) börjar blinka. När batteriets temperatur återigen ligger inom det laddningsbara intervallet startar laddningen automatiskt och laddningslampan (grön) går från att blinka till att lysa med fast sken (PÅ). Om standby-läget fortsätter under lång tid avbryts till slut laddningen. När detta händer blinkar laddningslampan snabbt i grönt. |
| <p>Fast eller blinkande rött sken</p> <p>Laddningslampa (röd)</p> | <p>Av</p> | <p>Laddaren har detekterat ett fel på laddaren eller batteriet och batteriet kan inte laddas. Avbryt laddningen genom att koppla från laddningskontakten och dra ut stickkontakten. Felsök batteriet och laddaren samt kontrollera sladdanslutningen och försök sedan igen.</p> <p>Om laddningslampan lyser eller blinkar rött igen, kan ett fel ha uppstått på utrustningen. Avbryt laddningen genom att koppla bort laddningskontakten och nätkontakten, och lämna in utrustningen till en återförsäljare för att få den kontrollerad.</p> |

10. Instruktioner för transport och förvaring av rullstolen

Se varningarna under "1.5.15. Transport och förvaring av rullstolen" på sidorna 23 till <?>.

10.1. Lasta in rullstolen i en bil

- (1) Slå av strömmen till rullstolen.

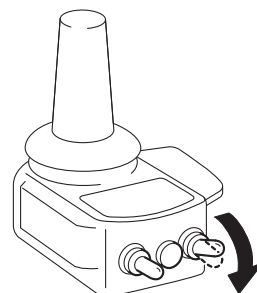

- (2) Ta bort batteriet.

Ta alltid bort batteriet från rullstolen när det inte används för att förhindra att strömmen plötsligt slås på vid förvaring eller under transport.

Var noga med att sätta på skyddslocket på det borttagna batteriet.

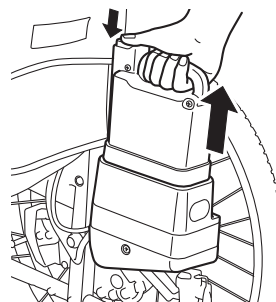

- (3) Lås hjulen.

Sätt vänster och höger kopplingshandtag i hjälpkraftsläge så att hjulen inte spinner och aktivera därefter parkeringsbromsarna.

- (4) Ta bort alla löstagbara delar.

Ta bort fot- och benstöden samt alla andra delar som kan tas loss.

- (5) Lossa drivenheterna.

Vid behov, ta loss drivenheterna från rullstolsramen.

Se "11.1. Ta bort och installera enheten" (sidorna 84 till <?>).

- (6) Fäll ihop rullstolen.

Vid behov, fäll ihop rullstolen.

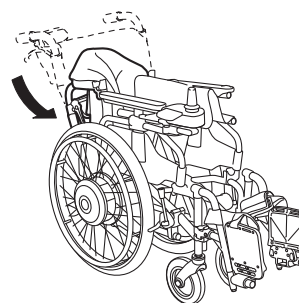

 **VARNING**

Förvara alltid det frånkopplade batteriet med skyddslocket på. Exponerade kontakter kan orsaka kortslutning och leda till brand eller göra att batteriet spricker.

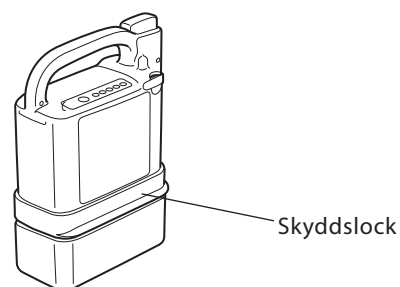

- (7) Lasta in rullstolen i bilen.
Lägg försiktigt in rullstolen genom att ta tag i ramen med båda händerna.

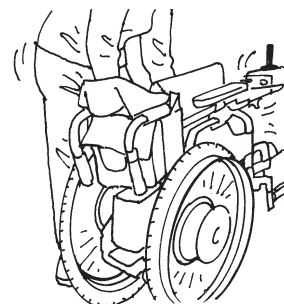

- (8) Säkra rullstolen.
Säkra rullstolen för att förhindra att den rör sig under färd och träffar omgivande föremål.

TIP Vid lastning:

- Denna produkt innehåller känsliga elektronikdelar. Utsätt inte produkten för kraftiga, riktade stötar och slag.
- Lasta den upprätt om möjligt.
- Om du lastar in rullstolen så att den ligger på sidan, placera den så att kontrollpanelen är överst. Lastsäkra rullstolen och se till att kontrollpanelen inte kan slå emot föremål i närheten.

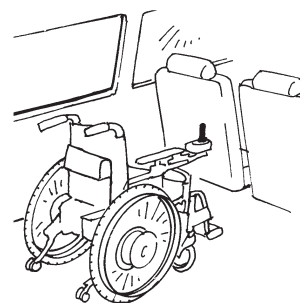

TIP Spänna fast rullstolen

- Spänn fast den med en rem e.dyl. eller placera stötdämpande material under och runt rullstolen.

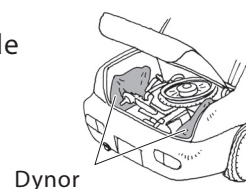

10.2. Lasta ut rullstolen från en bil

- (1) Lasta ut rullstolen från bilen.

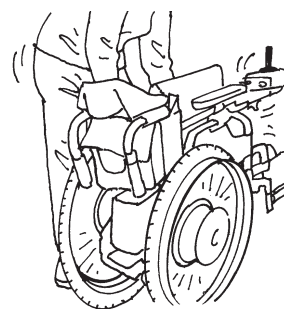

- (2) Montera de borttagna delarna och enheterna på rullstolen och fäll upp den.

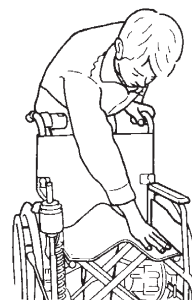

- (3) Kontrollera att parkeringsbromsarna har aktiverats.

- (4) Kontrollera att tippskyddet är i rätt läge.

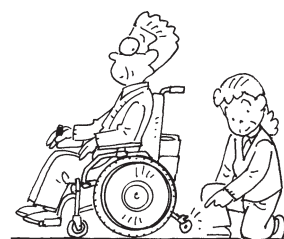

TIP Vid urlastning:

- Denna produkt innehåller känsliga elektronikdelar. Utsätt inte produkten för kraftiga, riktade stötar och slag.



VARNING

Om fot-/benstöden har tagits bort eller de fällbara delarna har fällts upp, se till att ställa tillbaka dessa i sina ursprungliga lägen innan du använder rullstolen. Använd aldrig rullstolen med delar borttagna eller uppfällda. Du kan skada dig.

Om tippskyddet är uppfällt eller säkerhetshjulen uppfällda, se till att placera tippskyddet i dess ursprungliga läge och kontrollera att det har låsts fast innan du använder rullstolen. Använd aldrig rullstolen med tippskyddet uppfällt eller med säkerhetshjulen uppfällda. Du kan skada dig.

10.3. Förvara rullstolen

- (1) Aktivera parkeringsbromsarna och sätt vänster och höger kopplingshandtag i hjälpkraftsläge.
- (2) Slå av strömmen och ta bort batteriet.
- (3) Förvara rullstolen på en plats med normal inomhustemperatur och låg luftfuktighet.
- (4) För att torka av smuts eller fläckar före förvaring, använd en hårt urvriden handduk.
- (5) Om rullstolen inte ska användas på över 3 månader: fyll däcken till angett lufttryck, installera batteriet och kontrollera var tredje månad att rullstolen fungerar som den ska.

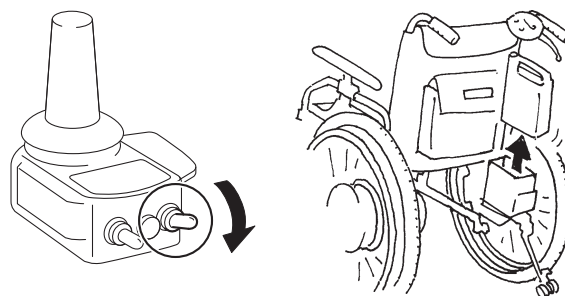
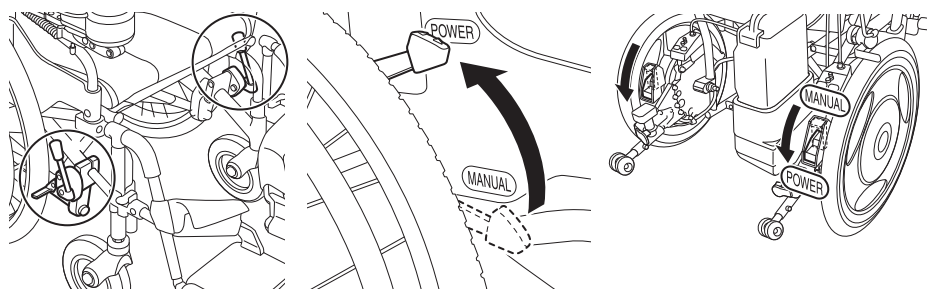

10

VARNING

- Ta alltid bort batteriet när det inte används för att förhindra att strömmen plötsligt slås på vid förvaring eller under transport.
- Förvara alltid det fränkopplade batteriet med skyddslocket på. Exponerade kontakter kan orsaka kortslutning och leda till brand eller göra att batteriet spricker.

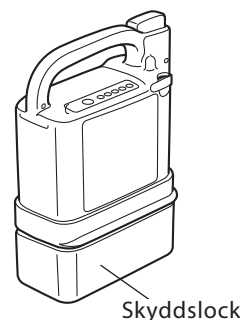

TIP Vid långtidsförvaring av batteriet, se avsnitten nedan, och följ säkerhetsanvisningarna.

- För nickelmetallhydridbatteriet "8.2. (3) Förvaring av batteriet"
- För litiumjonbatteriet "9.2. (3) Förvaring av batteriet"

Se varningarna under "1.5.15. Transport och förvaring av rullstolen" på sidorna 23 till <?>.

10.4. Ombordstigning på flygplan

När du beställer en flygresa bör du alltid informera flygbolaget i förväg om att du har en elektrisk rullstol och följa deras instruktioner. Ge flygbolaget detaljerad information om din rullstol i samband med bokningen. Se särskilt specifikationerna för den batterityp du använder är nedan:

Nickelmetallhydridbatteri (anges som "Ni-MH" på etiketten)

Modell JWB2
Spänning 24 V
Kapacitet 6,7 Ah
Typ Torrcell med inbyggd mikrodator

Litiumjonbatteri (anges som "Li-ion 00" på etiketten)

Modell ESB1
Spänning 25 V
Kapacitet 11,2 Ah (280 Wh)
Typ Torrcell med inbyggd mikrodator

Om litiumjonbatteriet

Det kan vara förbjudet att ta med sig litiumjonbatteriet ombord och även att checka in det som handbagage. Rådfråga alltid flygbolaget i förväg.

11. Använda rullstolen på ett bekvämare sätt

E-Drive PLUS har en mängd funktioner som ökar kontrollbarheten. Använd funktionerna på det sätt som bäst passar dina behov. För information om rullstolsramen som E-Drive PLUS är monterad på, se bruksanvisningen från ramtillverkaren.

11.1. Ta bort och installera enheten

Drivenheterna för E-Drive PLUS kan avlägsnas från ramen vid byte av de befintliga hjulen mot manuella hjul eller vid transport av rullstolen.

(1) Avlägsna drivenheterna från ramen

- 1 Slå av strömmen och ta bort batteriet. Sätt på skyddsloppet på det borttagna batteriet.

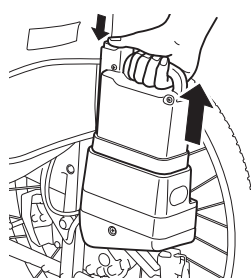
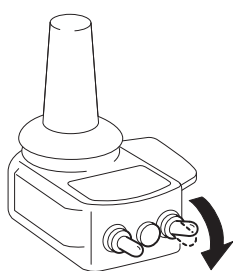

- 2 Sätt vänster och höger kopplingshandtag i hjälpkraftsläge.

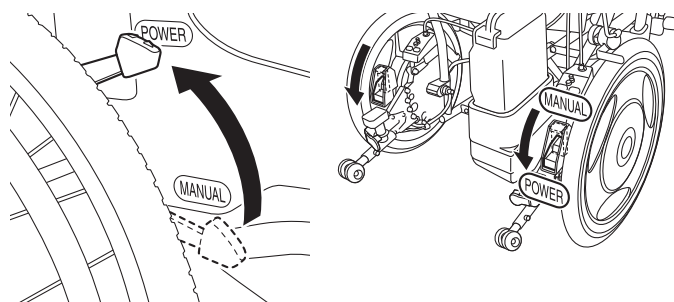

- 3 Vrid kontaktdonets ring moturs och koppla loss kabeln genom att dra kontaktdonet uppåt.

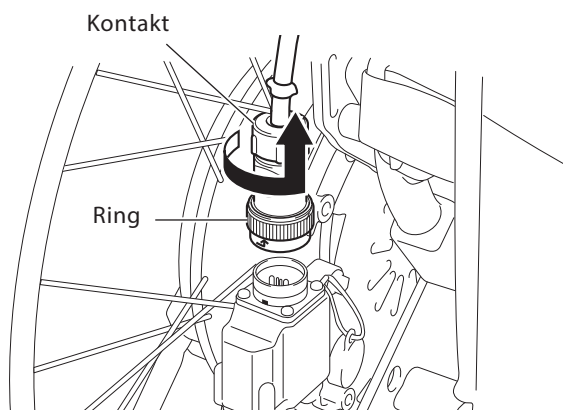

TIP På modeller med inbyggt batterifack sitter kontakten vid vänster hjul. På modeller med avtagbart batterifack samt på JW Swing sitter det en kontakt vid både vänster och höger hjul.

- 4 Sätt fast skyddslocket för att förhindra att smuts eller vatten kommer in i kontaktdonet.

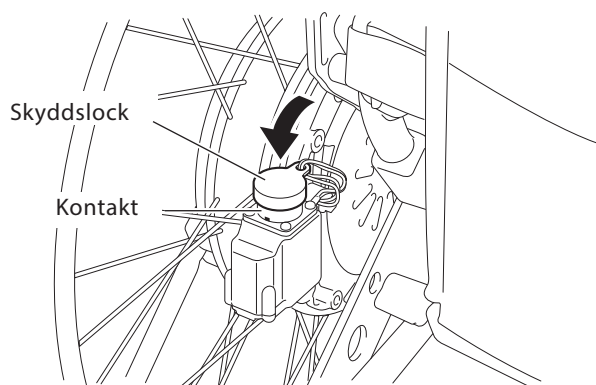

- 5 Placera rullstolen så att den inte blir instabil när drivenheterna tas bort. (För exempel, som visat i figuren.)

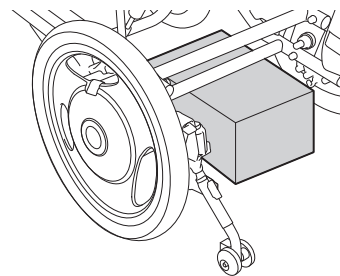

- 6 Lossa parkeringsbromsarna.

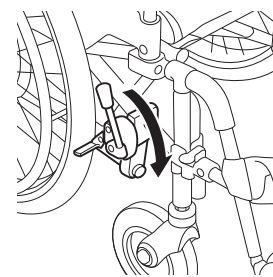

- 7 Håll navet med båda händerna och tryck mitt på centrumkåpan "a" med fingrarna. Dra sedan ut respektive drivenhet med båda händerna.

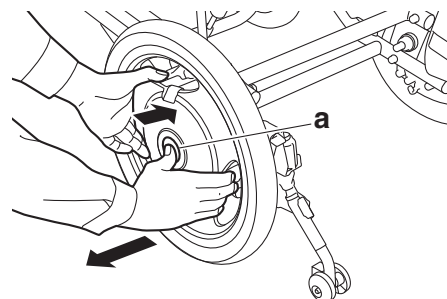

(2) Montering av drivenheterna i ramen

- 1 Placera rullstolen så att den står stabilt (till exempel genom att palla upp den som på bilden).

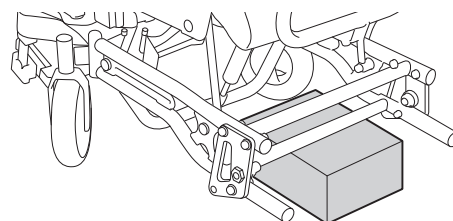

- 2 Sätt kopplingshandtagen på enheterna i hjälpkraftsläge.

- 3 Håll mitten av navkåpan "a" intryckt med fingrarna samtidigt som du sätter drivenheten på plats med båda händerna så att momentstoppaxeln "b" passar in i urtaget i fästkonsollen.

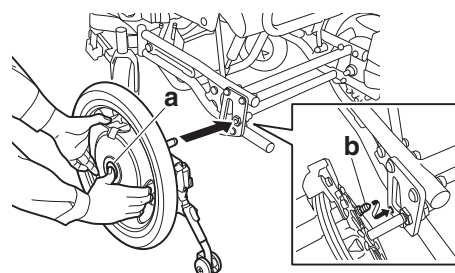

- 4 Skjut in respektive drivenhet så långt det går. Kontrollera för att säkerställa att de båda låskulorna "a" längst ut på axeln är helt synliga.

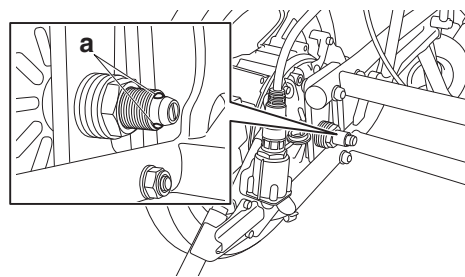

- 5 Dra i respektive drivenhet för att kontrollera att den sitter fast ordentligt.

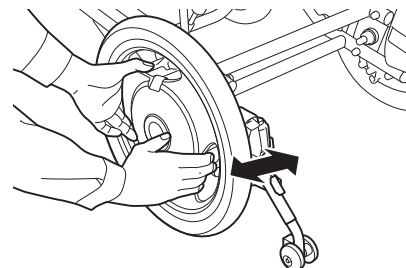

- 6 Placera drivenheterna i normalläget och aktivera parkeringsbromsarna.

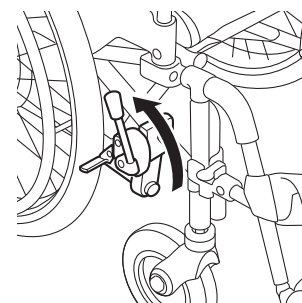

- 7 Ta bort skyddslocket från kontakten vid vänster hjul.

- 8 Passa in den vita pricken (pilmarkering) på kabelns kontaktdon mot den vita pricken på kontakten vid hjulet och tryck sedan in kontaktdonet tills det klickar på plats.

Anslut kabeln markerad med ett L till kontakten markerad med L (vid hjulet) och kabeln markerad med ett R till kontakten markerad med R (vid hjulet).

- 9 Kontrollera att kontaktdonet sitter ordentligt fast.

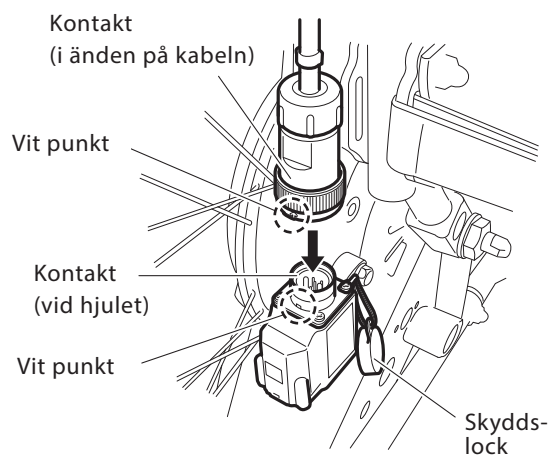

11

OBS!

Vid installation av högerhjulet på modeller med inbyggt batteri, måste batterifacket hållas fast så att inte hjulet snurrar. Om hjulet tillåts snurra, kan strömbrytaren eller batterifacket skadas.

: Installera batteriet.

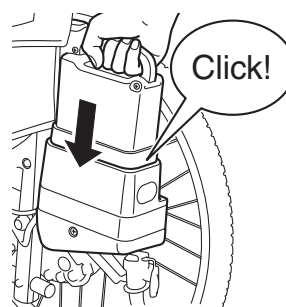

VARNING

Ta inte bort eller montera hjulen när en person sitter i rullstolen. Personen som sitter i rullstolen eller människor runt den kan skadas.

Efter att drivenheterna har installerats på ramen, kontrollera att kulorna i änden på varje axel är synliga och att enheterna inte lossnar om du drar i dem. Om axlarna inte är låsta, kan de plötsligt lossna vid användning av rullstolen och stolen kan välta och orsaka allvarliga skador.

11.2. Tippskydd

Tippskyddet till E-Drive PLUS kan fällas upp. Gör detta när du kör över gupp/kanter med hjälp av en assistent. Fäll ned tippskyddet i utgångsläget igen så snart du har passerat guppet/kanten.

(1) Fälla in tippskyddet

Vrid tippskyddet inåt samtidigt som du trycker in låsspaken.

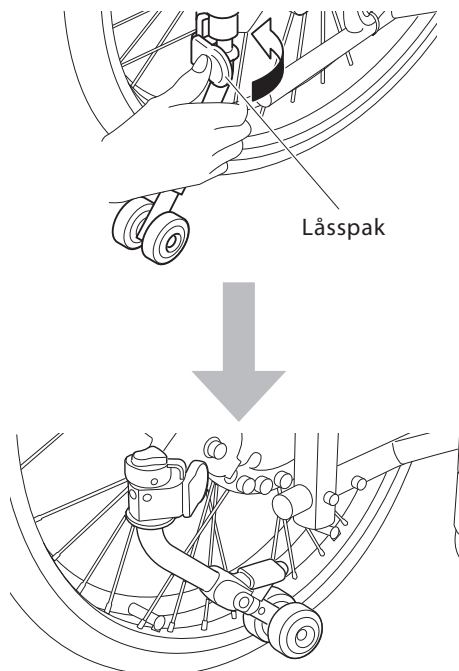

- (2) Fälla ut det indragna tippskyddet till dess ursprungliga läge

Vrid tippskyddet utåt utan att röra vid låsspaken till dess att du hör ett klickande ljud.

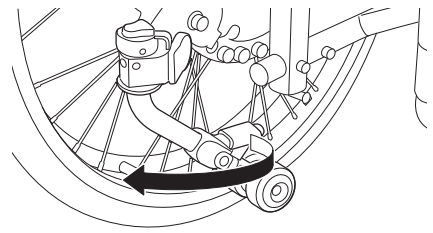

Se till att låsningsanordningen är i låst läge.

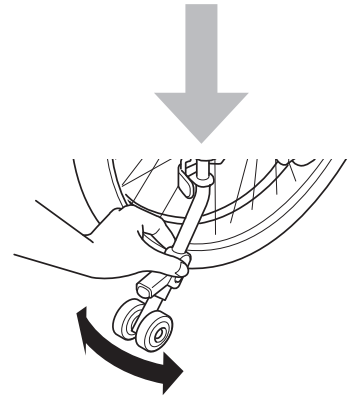

 **VARNING**

Om rullstolen körs med tippskyddet borttaget eller i fel läge kan rullstolen välta. Se till att säkerhetshjulen alltid är nedfällda när du kör rullstolen.

Fäll endast upp säkerhetshjulen i samband med att du kör över gupp/kanter med hjälp av en assistent och i andra, liknande situationer.

Se till att alltid fälla ned säkerhetshjulen igen när du har passerat guppet/kanten.

Om det finns stora hål i vägbanan finns det risk att rullstolen välter även om säkerhetshjulen är nedfällda. Kontrollera även alltid hur vägbanan ser ut när du kör över gupp/kanter.

Även med tippskyddet i rätt läge kan rullstolen tippa av olika anledningar, till exempel ojämna vägytor, hål i vägen, nivåskillnader och backar.

Kontrollera i förväg att den väg du använder dagligen är säker.

11.3. Styrenhet

(1) Fälla in styrenheten

Styrenheten kan fällas in. Fäll in styrenheten för att kunna komma närmare ett bord eller skrivbord.

1 Horisontella styrenhetshållare

Stäng av strömbrytaren.

Vrid styrenheten samtidigt som du trycker hållarens låsspak framåt.

Utför dessa steg i omvänd ordning för att föra tillbaka styrenheten till utgångsläget. Kontrollera att styrenheten är i låst läge.

2 Vertikala styrenhetshållare

Stäng av strömbrytaren.

För den övre hållarens låsspak utåt.

Dra styrenheten uppåt och ta bort den.

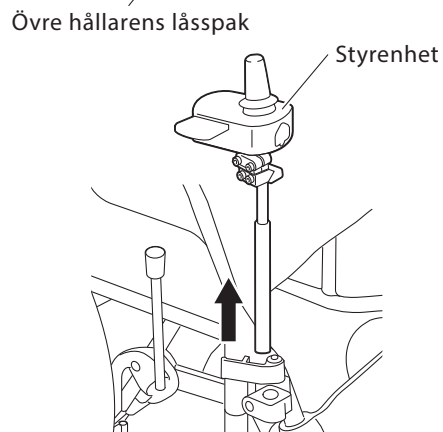
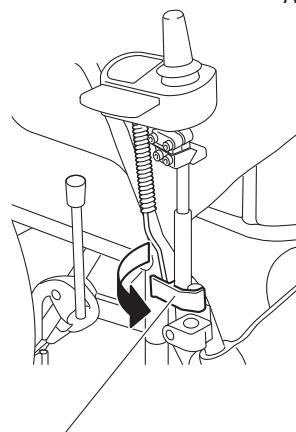
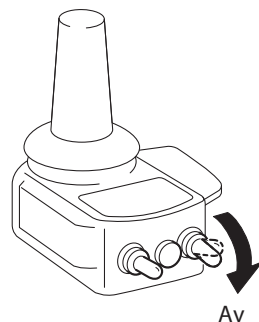
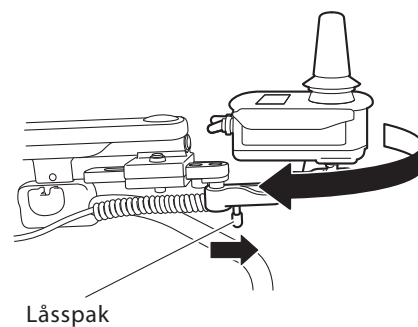
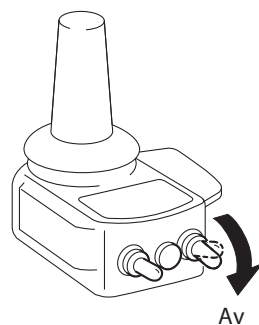

Sätt i styrenheten i den nedre hållaren.

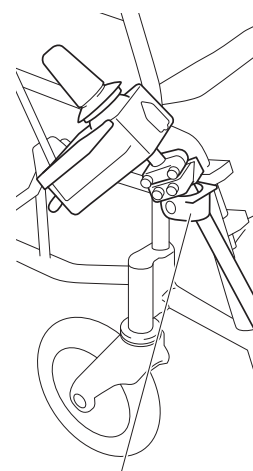

Nedre hållare

Utför dessa steg i omvänd ordning för att föra tillbaka styrenheten till utgångsläget.

! VARNING

Dra inte ut styrenheten från den övre hållaren med strömmen påslagen och slå inte på strömmen efter att du tagit bort styrenheten. Joysticken kan vinklas och sätta rullstolen i rörelse av misstag, vilket i sin tur kan resultera i att du eller personer i din omgivning skadas.

Kör aldrig i hjälpkraftsläge med styrenheten borttagen från den övre hållaren. Ta heller inte ut styrenheten från den övre hållaren under färd. Det finns risk att du tappar kontrollen över rullstolen vilket kan medföra att du eller personer i din omgivning skadas.

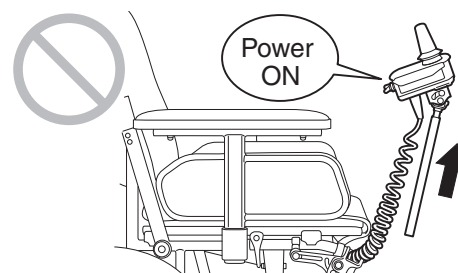

11

(2) Justera styrenhetens placering

Styrenhetens placering och vinkel kan justeras. Rådfråga din återförsäljare om denna justering.

1 Justering av styrenhetens placering

[För styrenhet med vertikal hållare]

Du kan justera kontrollpanelen uppåt, nedåt, åt vänster eller åt höger. Du kan även justera höjden.

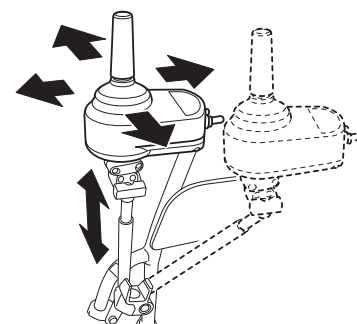

[För kontrollpanel med horisontell hållare]

Du kan justera styrenheten framåt, bakåt, åt vänster eller åt höger.

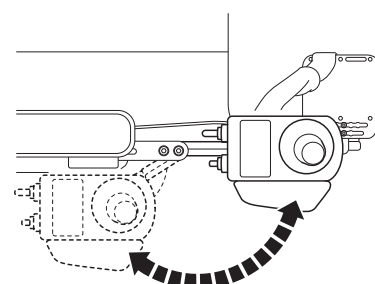

2 Justering av vinkeln

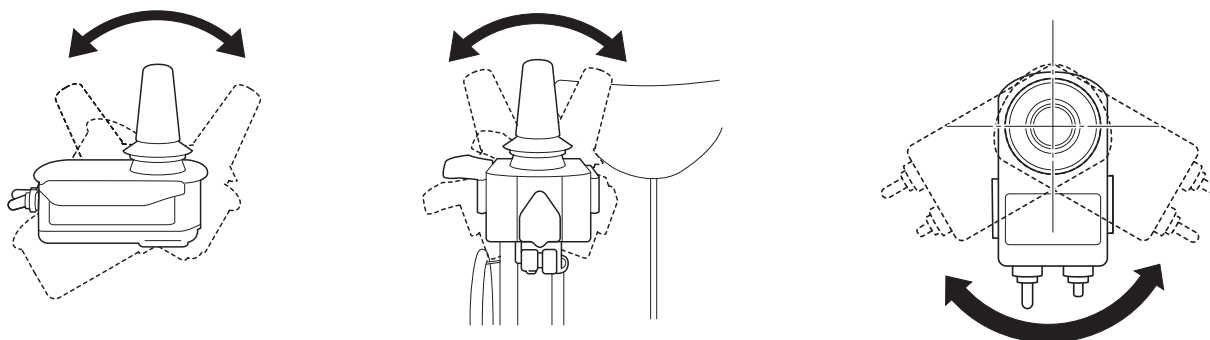

Du kan justera vinkeln framåt, bakåt, åt vänster och åt höger samt riktningen på kontrollpanelen.

(3) Justera motståndet hos styrenhetens joystick

Joystickens tröghet kan justeras.

Be din återförsäljare göra denna justering åt dig.

Från fabrik är joystickens inställd för ett motstånd på 2,0 Nm (0,2 kg). Genom att byta ut joystickens fjädrar mot en tillbehörsfjädrar (säljs separat) kan motståndet ändras till 0,5 Nm (0,05 kg), 0,9 Nm (0,09 kg) eller 5,0 Nm (0,5 kg). Alla fjädrar kan dock inte användas med alla joysticktyper.

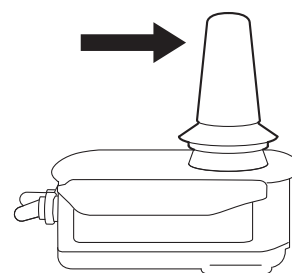

(4) Byta ut joysticken

Joysticken kan bytas ut mot någon av de 6 typer som säljs separat. Rådfråga din återförsäljare om byte av joystick.

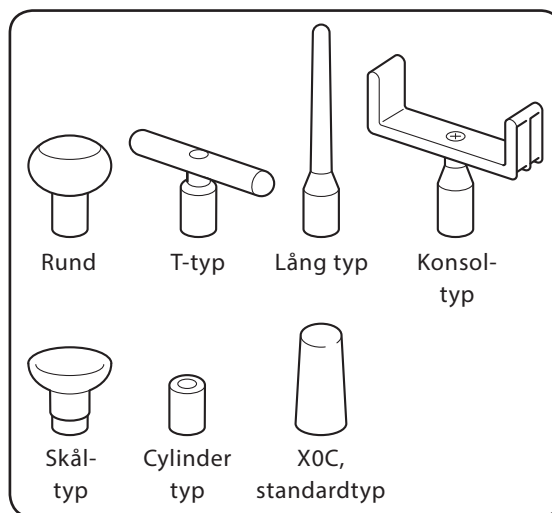
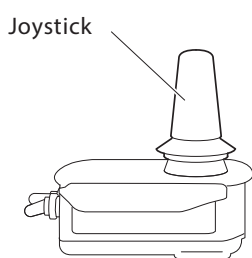

Utbytesjoysticks

- (5) Fälla in en styrenhet med horisontell hållare.

Styrenheten kan fällas in. Fäll in styrenheten för att kunna komma närmare ett bord eller skrivbord.

Stäng av strömbrytaren.

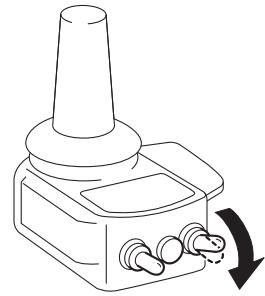

Vrid styrenheten samtidigt som du trycker hållarens låsspak framåt.

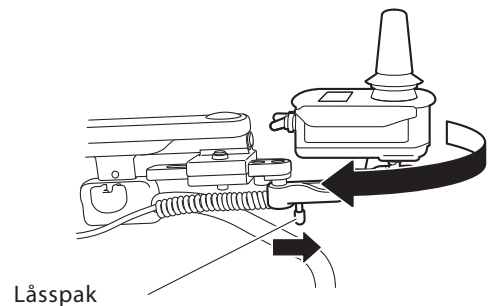

Utför dessa steg i omvänd ordning för att föra tillbaka styrenheten till utgångsläget. Kontrollera att styrenheten är i låst läge.

Alternativt kan du dra ut enheten från hållaren samtidigt som du drar ut styrenhetens låsspak "a".

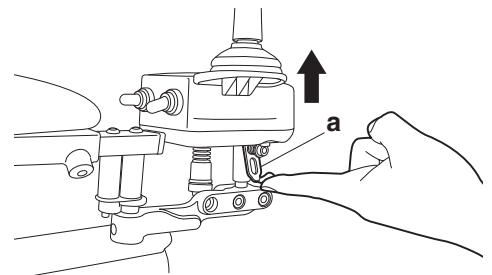

11

 **VARNING**

Dra inte heller ut styrenheten från hållaren när strömmen är påslagen och slå inte på strömmen efter att du har fällt in eller tagit ut styrenheten. Joysticken kan vinklas och sätta rullstolen i rörelse av misstag, vilket i sin tur kan resultera i att du eller personer i din omgivning skadas. Kör aldrig i hjälpkraftsläge med styrenheten infälld eller utdragen. Undvik även att fälla in eller dra ut styrenheten medan du kör. Det finns risk att tappa kontrollen över rullstolen vilket kan leda till att du eller personer i din omgivning skadas.

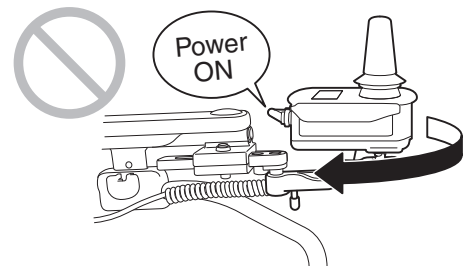

11.4. Assistentkontrollpanel (tillval)

Monteringsvinkeln för assistentkontrollpanelen kan justeras.
Rådfråga din återförsäljare om denna justering.

Justering i 3 steg

Du kan justera vinkeln i pilens riktning.

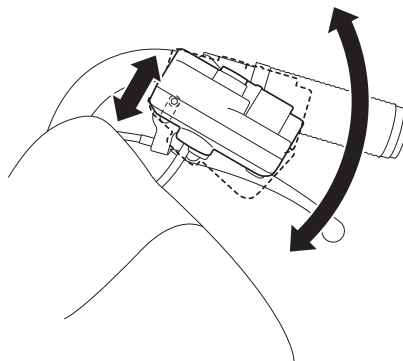

11.5. Kopplingshandtag

Assistentkontrollpanelens monteringsvinkel kan justeras.
Rådfråga din återförsäljare om denna justering.

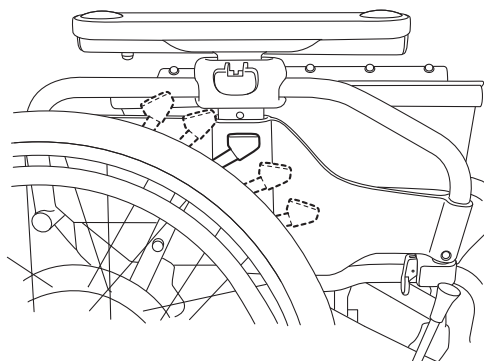

11.6. Parameterinställningar

Inställningarna för funktioner och egenskaper hos E-Drive PLUS kan ändras för att passa hur du använder den. Du gör ändringarna genom att ändra "parameterinställningarna". Rådfråga din återförsäljare om ändring av parameterinställningarna.

Det finns två parameterinställningar: "Funktionsparametrar" och "körparametrar".

(1) Funktionsparametrar

1 Automatisk avstängningsfunktion

Detta är en funktion som stänger av strömmen efter att hjälpkraftsfunktionen inte har använts under en viss tid.

Inställning 1..... Strömmen stängs av om joysticken inte har använts på 10 minuter. (Standardinställning)

Inställning 2..... Strömmen stängs av om joysticken inte har använts på 60 minuter.

Inställning 3..... Strömmen stängs inte av automatiskt.

2 Summertone

Denna funktion gör att en summerton ljuder när strömmen slås på, eller när ett fel upptäcks, t.ex. att frikopplingshandtagen inte är låsta.

Inställning 1.....Summertonen har aktiverats. (Standardinställning)

Inställning 2.....Summertonen ljuder inte när strömmen slås på, när maxhastigheten ändras, när rullstolen körs med kopplingshandtagen i manuellt läge osv.

Det går inte att stänga av signalhornet och varnings-signalerna.

3 Ljusstyrka LCD

Den här funktionen ställer in ljusstyrkan för styrenhetens LCD-skärm.

Inställning 1.....Normal ljusstyrka (standardinställning)

Inställning 2.....Lite mörkare

Inställning 3.....Svag ljusstyrka

4 Val av fördröjning för aktivering av den elektromagnetiska bromsen

Denna funktion justerar tiden det tar innan den elektromagnetiska bromsen slås på efter att rullstolen har stannat.

Inställning 1.....Den elektromagnetiska bromsen slås på 10 sekunder efter det att rullstolen har stannat. (Standardinställning)

Inställning 2.....Den elektromagnetiska bromsen slås på omedelbart efter det att rullstolen har stannat.

(2) Körparametrar

Du kan justera inställningar som hastighet, acceleration och joystickens känslighet.

1 Förinställt läge

Välj mellan tre förinställda lägen.

Inställning 1.....Mjukt läge

Inställning 2.....Normalt läge (standardinställning)

Inställning 3.....Sportläge

2 Fritt läge

I det här läget kan du finjustera inställningar som hastighet, acceleration, joystickens känslighet och ändring av joystickens inmatningsriktning.



VARNING

Vid bedömning av behovet för nya parameterinställningar och val av faktiska förändringar, be experter såsom sjukgymnaster och arbetsterapeuter om vägledning och låt sedan din återförsäljare införa ändringarna.

11.7. Smart Tune-inställningar

Inställningarna för funktioner och egenskaper hos E-Drive PLUS kan ändras för att passa hur du använder den. Ändringarna kan genomföras genom att "parameterinställningarna" ändras med hjälp av en dator och programvaran Smart Tune. Rådfråga din återförsäljare om ändring av parameterinställningarna.

Det finns två parameterinställningar: "Funktionsparametrar" och "körparametrar".

(1) Funktionsparametrar

1 Automatisk avstängningsfunktion

Detta är en funktion som stänger av strömmen efter att hjälpkraftsfunktionen inte har använts under en viss tid.

Inställning 1 Strömmen stängs av om joysticken inte har använts på 10 minuter. (Standardinställning)

Inställning 2 Strömmen stängs av om joysticken inte har använts på 60 minuter.

Inställning 3 Strömmen stängs inte av automatiskt.

2 Summerton

Denna funktion gör att en summerton ljuder när strömmen slås på, eller när ett fel upptäcks, t.ex. att frikopplingshandtagen inte är låsta.

Inställning 1 Summertonen är aktiverad (standardinställning)

Inställning 2 Summertonen ljuder inte när strömmen slås på, maxhastigheten ändras, när rullstolen körs med kopplingshandtagen i manuellt läge osv.

Det går inte att stänga av signalhornet och varnings-signalerna.

3 Ljusstyrka LCD

Den här funktionen ställer in ljusstyrkan för styrenhetens LCD-skärm.

Inställning 1 Normal ljusstyrka (standardinställning)

Inställning 2 Lite mörkare

Inställning 3 Svag ljusstyrka

4 Val av fördröjning för aktivering av den elektromagnetiska bromsen

Denna funktion justerar tiden det tar innan den elektromagnetiska bromsen slås på efter att rullstolen har stannat.

Inställning 1 Den elektromagnetiska bromsen slås på 10 sekunder efter det att rullstolen har stannat. (Standardinställning)

Inställning 2 Den elektromagnetiska bromsen slås på omedelbart efter det att rullstolen har stannat.

(2) Körparametrar

Du kan justera inställningar som hastighet, acceleration och joystickens känslighet.

1 Förinställt läge

Välj mellan tre förinställda lägen.

Inställning 1Mjukt läge

Inställning 2Normalt läge (standardinställning)

Inställning 3Sportläge

2 Fritt läge

Här kan du finjustera inställningar som hastighet, acceleration och motorns vridmoment.



VARNING

Vid bedömning av behovet av ändrade parameterinställningar och val av faktiska förändringar, be experter såsom sjukgymnaster och arbetsterapeuter hos återförsäljaren om vägledning.

12. Underhåll, dagliga kontroller, periodisk besiktning

Vi rekommenderar att du regelbundet lämnar in din E-Drive PLUS till återförsäljaren för kontroll. (Kontrollen är avgiftsbelagd)

För att säkerställa långsiktig hållbarhet rekommenderar vi att du utför regelbundna inspektioner var annat år efter första användningstillfället.

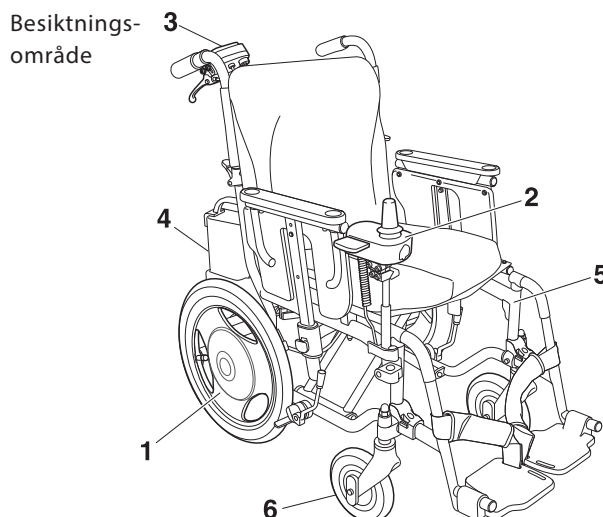
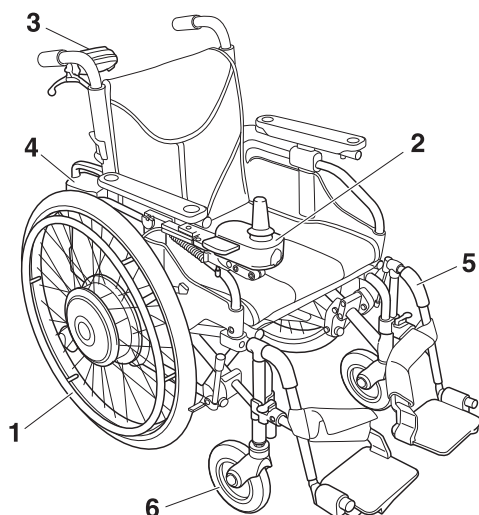

Formulär, stickprovsbesiktning

| Besiktningsspunkt | | Besiktningssdatum | Besiktningsområde | Kontrollerad | Korrigerande åtgärd |
|-------------------|---|-------------------|---|--------------|---------------------|
| 1 | Enhet | | Buller, föremål som fastnat | | |
| | | | Däcktryck (24"-modellen: 450 kPa, 4,5 kg/cm ² , 16"-modellen: 350 kPa, 3,5 kg/cm ²), slitage, sprickor, lös ventil, ventilhätt | | |
| | | | Glappande drivring, skada, defekter som kan orsaka skador, grader, vassa punkter, och så vidare | | |
| | | | Lösa ekrar, ekerbrott | | |
| | | | Åtdragning av momentstopp | | |
| | | | Dammskydd monterat | | |
| | | | Löst sittande tipskydd, deformation, skador | | |
| | | | Smutsiga kontakter på batterisätet | | |
| | | | Kopplingsegenskaper, kopplingsvajer skadad | | |
| | Löst sittande kablar, skador | | | | |
| 2 | Styrenhet | | Skada, deformation, glapp, defekter som kan orsaka skador, grader, vassa punkter, och så vidare | | |
| | | | Manövrering av strömbrytare, hastighetsväljare | | |
| | | | Skadat gummiskydd | | |
| | | | Manövrering av joystick, för joysticken i de olika riktningarna för att kontrollera att den fungerar som den ska. Kabeldragning, skada | | |
| 3 | Assistentkontrollpanel (tillval) | | Skada, glapp, defekter som kan orsaka skador, grader, vassa punkter, och så vidare | | |
| | | | Manövrering av strömbrytare, hastighetsjusteringsvred | | |
| | | | Skadat gummiskydd | | |
| | | | Bromsspakens spel, effektivitet, gnissel | | |
| | | | Bromskabel, ledningsdragning, skador | | |
| | Testa knapparna och reglagen på styrenheten för att kontrollera att den fungerar som den ska. | | | | |
| 4 | Batteri och laddare | | Lösa skruvar, skador, användningstillstånd, laddningsfrekvens, refresh-status | | |

| Besiktningspunkt | | Besikt- nings- datum | Besiktningsområde | Kontrolle- rad | Korrige- rande åtgärd |
|------------------|---|----------------------------|--|-------------------|-----------------------------|
| 5 | Ram (exempel) eller (referens) | | Deformation, skada, glappande bult, defekter som kan orsaka skador, grader, vassa punkter, och så vidare | | |
| | | | Vikfunktion | | |
| | | | Gnisslande ljud | | |
| | | | Glapp fotstöd | | |
| | | | Parkeringsbromsarnas effektivitet, slitage | | |
| 6 | Länkhjul (exempel) eller (referens) | | Lufttryck (för pneumatiska däck) | | |
| | | | Slitage, sprickor | | |
| | | | Glapp, vickar, buller | | |
| | | | Vridet ventilskaft, ventilhatt (för pneumatiska däck) | | |
| 7 | Batteriväska | | Fransar, slitage, revor eller andra skador | | |
| | | | Fransar, skador eller främmande material på väskans remmar eller kabelstroppar | | |
| | | | Lösa eller dåligt åtdragna remmar | | |
| | | | Hamnar i kläm om rullstolen viks ihop | | |
| | | | Fastnar i eller vidrör rörliga delar | | |

VARNING

Om du fortsätter att använda rullstolen trots att det finns fel på rullstolsramen eller hjulen, kan rullstolen plötsligt gå sönder när du använder den med risk för att den välter eller att du ramlar ur den.

12.1. Service

[Rengöring]

Om E-Drive PLUS blir smutsig på grund av normal användning, använd en hårt urvriden handduk och torka av smutsen. Om enheten är mycket smutsig, använd en handduk tillsammans med ett neutralt rengöringsmedel för att ta bort smutsen. När all smuts har tagits bort, var noggrann med att torka bort eventuellt kvarvarande rengöringsmedel.

Tvätta aldrig genom att spola av med vattenslang. Använd heller inte ångtvätt för att tvätta rent. De elektroniska enheterna kan ta skada, vilket kan leda till funktionsstörningar.

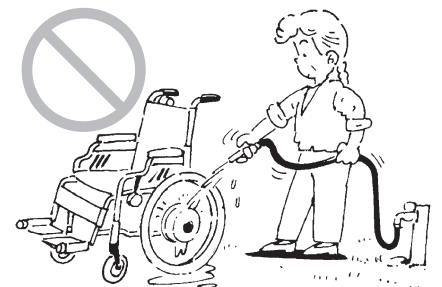

Rengör inte med lösningsmedel som bensin eller thinner. Detta kan skada lacken och plastdetaljerna.

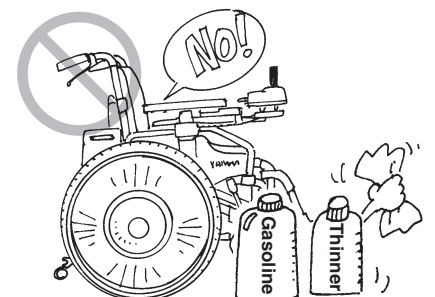

Vid desinficering av rullstolen ska E-Drive PLUS-enheten avlägsnas från ramen och endast ramen desinficeras. Be återförsäljaren att avlägsna E-Drive PLUS-enheten från ramen. Vid desinfektion av E-Drive PLUS, undvik att använda följande: värme, ökat lufttryck, sänkt lufttryck, elektricitet, bestrålning med elektromagnetiska vågor, nedsänkning i vätskor, flytande rengöringsmedel eller spray. Torka istället av E-Drive PLUS-enheten med hjälp av en handduk och alkohol.

[Enklare reparationer]

Gummiskydden (gult "a" och svart "b") till knapparna på styrenheten och assistentkontrollpanelen och gummikåporna "c" över hjulnaven kan installeras utan verktyg. Gummiskydden över reglagen skruvas på. Om gummiskydden skulle skadas eller om du tappar dem, kontaktar du återförsäljaren för att beställa nya. Om du fortsätter att använda kontrollpanelen trots att dessa delar är skadade eller inte har installerats kan det göra att damm eller vatten tränger in i kontrollpanelen och orsakar fel.

Efter installation av nya delar måste det säkerställas att dessa har installerats på ett säkert sätt och att de fungerar som de ska innan du använder rullstolen.

För köp av nytt batteri, kontakta återförsäljaren.

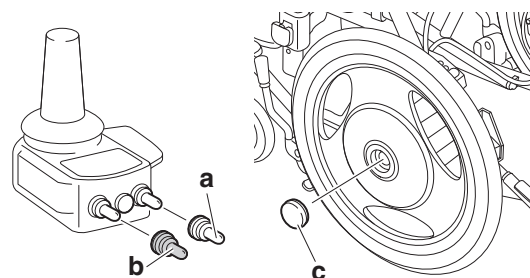
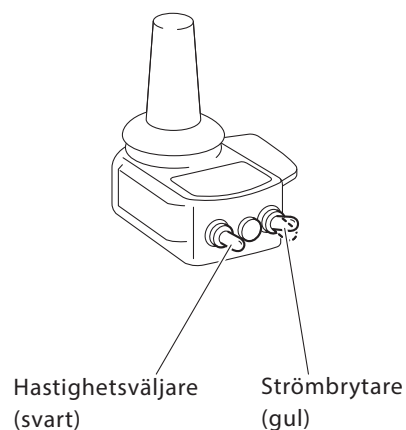

[Normala reparationer]

Om andra delar är skadade eller saknas, kontakta omedelbart återförsäljaren. Lämna in rullstolen till återförsäljaren för att få delarna utbyttas eller för reparation av rullstolen.

För normalt underhåll, reparation eller service, kontakta alltid återförsäljaren. Användaren får inte själv reparera eller utföra service av rullstolen, ta bort, packa och skicka delarna för att begära reparation av dem. Om rullstolen inte repareras eller alla delar inte används vid monteringen, kan brukaren eller personer i dennes omgivning skadas.

För att utföra reparationer och service använder sig återförsäljaren av servicemanualen, reservdelskatalog och annan dokumentation. Detta är dokumentation som inte säljs till allmänheten.

Vid behov av reparation, skicka inte in rullstolen utan att först kontakta återförsäljaren.

Den beräknade livslängden för E-Drive PLUS är 5 år. Delar som behövs för reparation kommer att finnas i lager och kunna beställas fem år efter det att tillverkningen av E-Drive PLUS har upphört.

Någon ersättningsrullstol kommer emellertid inte att kunna tillhandahållas i samband med reparationer eller besiktningar.

Du måste betala för reparationer som inte täcks av garantin.

12.2. Dagliga kontroller

Utför följande kontroller varje dag innan du använder rullstolen. För mer information, se "3. Innan du sätter dig i rullstolen".

- | | | |
|---|-------------------|---|
| 1 | Exteriör | Gör en visuell kontroll av rullstolens delar för att säkerställa att de inte är skadade. |
| 2 | Tippskydd | Se till att tippskyddet är i rätt läge och låst. |
| 3 | Bakdäck | Kontrollera att däcken har tillräckligt mönsterdjup, att det inte finns några sprickor och att lufttrycket är tillräckligt. Om lufttrycket är för lågt pumpar du däcken till 450 kPa för E-Drive PLUS 24", respektive 345 kPa för E-Drive PLUS 16". |
| 4 | Parkeringsbromsar | Kontrollera att parkeringsbromsarna verkligen låser hjulen och att de sitter fast ordentligt i ramen. |
| 5 | Hjul | Kontrollera att hjulen inte är deformerade och att inga ekrar är trasiga. |
| 6 | Länkhjul | Kontrollera att däcken har tillräckligt mönsterdjup, och att det inte finns några sprickor. Kontrollera att hjulgafflarna inte är skadade. Kontrollera att muttrarna som håller däcken på plats inte sitter löst. |
| 7 | Batteri | Kontrollera kvarvarande kapacitet. |

Om du upptäcker några problem, lämna in rullstolen till återförsäljaren för reparation.

12.3. Kassering och återvinning av E-Drive PLUS

När E-Drive PLUS har tjänat ut kontaktar du de lokala myndigheterna för att få information om hur du bäst återvinner produkten. Du kan även kontakta din återförsäljare.

13. Mått och specifikationer

13

| Modell | | | | Elektrisk drivenhet för rullstolar | | | |
|--|--|-----------------------------|-----------------------------|--|---------------------------------|-------------------|------|
| | | | | E-Drive PLUS 24" | | E-Drive PLUS 16" | |
| Vikt | Totalvikt (exkl. personlig assistent) | inklusive batteri | Nickelmetall-hydriddbatteri | 18 kg | | 17 kg | |
| | | | Litiumjonbatteri | 19 kg | | 18 kg | |
| | | exklusive batteri | 15 kg | | 14 kg | | |
| | Delens vikt | | | Höger enhet | 7,5 kg | | 7 kg |
| | | | | Vänster enhet | 6,5 kg | | 6 kg |
| | | | | Styrenhet | 1 kg | | |
| | | | | Assistentkontrollpanel | 1 kg | | |
| | | | | Ni-MH-batteri | 3 kg | | |
| Litiumjonbatteri | 4 kg | | | | | | |
| Däckdimension | | | | 22" | 24" | 16" | |
| Bakdäck | Däckspecifikationer | | | 25-489 (22x1) | 37-540 (24x1 3/8) 25-540 (24x1) | 47-305 (16x1/6/8) | |
| | Rekommenderat lufttryck | | | 5-10 Bar | 4,5 Bar 6-10 Bar | 3,5 Bar | |
| Drivmotor | | | | AC-servomotor 24 V 120 W x 2 (30 minuters märkeffekt) | | | |
| Drivsystem | | | | Direktdrivning bakhjul | | | |
| Bromssystem | | | | Generativ motorbroms + elektromagnetisk broms | | | |
| Styrssystem | | | | Styrning med joystick | | | |
| Styrenhet | | | | Mikroprocessorstyrning | | | |
| Minsta bredd vid backning | | | | Varierar beroende på rullstolen som enheten har installerats i. Möjlighet att vända på en "femöring". *1 | | | |
| Maximal säker lutningsvinkel | | | | 6 grader | | | |
| Maximal höjd på trottoarer som kan passeras | | | | 25 mm | | | |
| Maximal bredd på diken som kan passeras | | | | Varierar beroende på rullstolen som enheten har installerats på samt dimensionen på länkhjulen. | | | |
| Driftförhållanden | | miljö | | Inne- och ute- | | | |
| | | temperatur | | 0 °C till 35 °C | | | |
| | | luftfuktighet | | Ingen kondens | | | |
| Vattentät enligt IEC-standarden | | | | IPX4 (motståndskraft mot vattenstänk) | | | |
| Lastkapacitet (inklusive föraren, bagage, och ramvikt) | | | | 125 kg *2 | | 100 kg *2 | |
| Räckvidd | Kontinuerlig räckvidd (i enlighet med Yamahas spec.) | med Ni-MH-batteri (JWB2) | | 16 km *3 | | 15 km *3 | |
| | | med litiumjonbatteri (ESB1) | | 30 km *3 | | 25 km *3 | |
| Körhastighet | Styrenhet (Justering i 5 steg) | Framåt | | 1,7-6,0 km/h | | 1,7-5,7 km/h | |
| | | Bakåt | | 1,0-3,0 km/h | | 0,9-2,8 km/h | |
| | Assistentkontrollpanel | Framåt | | 1,4-5,0 km/h | | | |
| | | Bakåt | | 0,5-2,0 km/h | | | |

*1 Minsta backningsutrymme är det utrymme som krävs för att svänga på stället och avgörs av rullstolens ram.

Minsta bredd vid backning

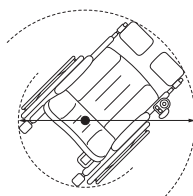

*2 Värdet är lastkapaciteten för E-Drive PLUS. När rullstolen är färdigmonterad får totalvikten av föraren och bagaget inte överstiga lastkapaciteten som anges på rullstolens ram.

Om rullstolen körs kontinuerligt med en last som överstiger detta värde kan produkten sluta fungera eller ta skada, alternativt kan dess livslängd förkortas.

*3 Räckvidden varierar beroende på vägförhållandena (körning över trottoarkanter, i sluttningar, och så vidare) och kan vara kortare än detta värde.

| Batteri och laddare | | Nickelmetallhydrid | Litiumjon |
|---------------------------------|--------------------------|---|------------------|
| Batteri | Modell | JWB2 | ESB1 |
| | Typ | Uppladdningsbart torrbatteri med inbyggd mikroprocessor | |
| | Nominell utspänning | 24 V | 25 V |
| | Märkeffekt (5 timmar) | 6,7 Ah (160,8 Wh) | 11,8 Ah (280 Wh) |
| Batteriladdare | Modell | JVC-2 | ESC1 |
| | Laddningsmetod | Automatisk laddning styrd av mikroprocessorn | |
| | Märkeffekt vid laddning | 29 V · 2,6 A | 29,2 V · 3 A |
| | Uppladdningsbart batteri | JWB2 *4 | ESB1 *4 |
| | Laddningstid | Laddningstid – vanlig laddning | 2,5-3,5 tim |
| Laddningstid – refresh-laddning | | 3–13 tim | – |

* 4 Ni-MH-batteriet och li-jonbatteriet har var sin specialladdare. De dedikerade laddarna är inte utbytbara.

14. Felsökning

Vid punktering, kontakta din återförsäljare. Däcken på E-Drive PLUS har samma uppbyggnad som cykeldäck- De flesta cykelaffärer kan laga punkteringar på rullstolar.

14.1. Innan du begär reparation

Kontrollera följande felsökningstabell.



När du använder rullstolen

| Problem | LCD-kod | Summer | Kontrollpunkt | Gör så här |
|--|-----------|--------------------------|---|--|
| Rullstolen startar inte, alternativt stannar under färd. | | Piper (Pi Pi) (4 gånger) | Står kopplingshandtagen i manuellt körläge? | Sätt kopplingshandtagen i hjälpkraftsläge. |
| | | Piper (Pi —) | Är batteriet urladdat? | Ladda batteriet. Om det inte är något fel på batteriet, kontakta din återförsäljare. |
| | | | Är rullstolen utrustad med ett litiumjonbatteri och du använder rullstolen utomhus i minusgrader eller i höga temperaturer på sommaren? Har rullstolen förvarats på en plats där temperaturen har sjunkit under fryspunkten eller där temperaturen kan bli hög, t.ex. i en bil? | Växla till manuellt läge och förflytta rullstolen med handkraft. |
| | | | Är batteriet ordentligt isatt? | Sätt i batteriet på rätt sätt. |
| | | | Är assistentkontrollpanelen påslagen när brukaren styr rullstolen via styrenheten? | Om detta är fallet stänger du av strömbrytaren till både assistentkontrollpanelen och styrenheten och slår därefter på strömmen till styrenheten. |
| | | | Är styrenheten påslagen när assistenten styr rullstolen via assistentkontrollpanelen? | Om detta är fallet stänger du av strömbrytaren till både assistentkontrollpanelen och styrenheten och slår därefter på strömmen till assistentkontrollpanelen. |
| | | Piper (Pi —) | Vinklar du joysticken i önskad körriktning samtidigt som strömmen slås på? | Låt joysticken återgå till neutralläget och stäng av och slå på strömmen. Om problemet kvarstår, kontakta din återförsäljare. |
| | | | Har strömmen stängts av automatiskt av funktionen för automatisk avstängning? | Stäng av strömmen och slå på den igen. |
| | | | Piper (Pi —) | Har motorn överhettats till följd av felaktig användning? |
| Rullstolen går inte att använda | | | Har rullstolens bromsar aktiverats? | Lossa bromsarna. |
| | | | Är funktionslåset aktiverat? | Inaktivera funktionslåset. |
| | S | Piper (Pi —) | Fungerar styrenheten och assistentkontrollpanelen? | Kontakta din återförsäljare. |

| Problem | LCD-kod | Summer | Kontrollpunkt | Gör så här |
|---|---------|---|--|---|
| Ingen ström | | Piper (Pi —) upprepade gånger | Är totalvikten för hög? | Summern kommer att sluta pipa när belastningen minskar. |
| | | Piper (Pi) upprepade gånger | Är totalvikten för hög, med följderna att motorn blir överhettad? | Minska belastningen så att motorn inte överhettas. |
| | | | Är den omgivande temperaturen låg? Har batteriet förvarats på en plats där temperaturen kan bli hög, t.ex. i en bil? | Batterikapaciteten minskar om batteriets temperatur understiger $-5\text{ }^{\circ}\text{C}$ eller överstiger $60\text{ }^{\circ}\text{C}$. Vänta tills batteriet når en lämplig temperatur. |
| | | | Har batteriet tjänat ut? | Byt ut batteriet mot ett nytt. Om batteriet är ett nickelmetallhydridbatteri, prova med refresh-laddning. |
| | | Piper (Pi Pi Pi Pi) (4 gånger) | Är batteriets kvarvarande kapacitet tillräcklig? | Kör omedelbart rullstolen till en plats där det är säkert att stanna. Stäng därefter av strömmen och ladda batteriet eller byt till ett extrabatteri (säljs separat). |
| Summern låter oavbrutet. | | Piper (Pi Pi — Pi Pi —) upprepade gånger. | Är tipskyddet indraget? | Dra ut tipskyddet. |
| Kort räckvidd eller för låg körhastighet | | | Är batteriet tillräckligt laddat? | Byt ut batteriet mot ett nytt. Om batteriet är ett nickelmetallhydridbatteri, prova med refresh-laddning. |
| | | | Är den omgivande temperaturen låg? | Batteriets kapacitet minskar i låga temperaturer. |
| | | | Är rullstolen för tungt lastad eller körs den i uppförsläge? | Tung last tenderar att förkorta räckvidden. |
| | | | Är hastighetsparametern inställd till standardvärdet? | Kontakta din återförsäljare. |
| Rullstolen rullar trögt när den körs manuellt | | | Är lufttrycket i däcken för lågt? | Pumpa däcken. |
| | | | Har rullstolens bromsar aktiverats? | Lossa bromsarna. |
| Servobromsarna tar inte. | | | Är bromsspakens spel för stort? | Kontakta din återförsäljare. |
| Servobromsarna drar åt ena sidan | | | Är de båda bromsarna jämnt justerade? | Kontakta din återförsäljare. |
| Bromsarna gnisslar | | | Är bromstrummorna skadade eller är bromsbeläggen utslitna? | Kontakta din återförsäljare. |
| | | | Har bromsarna varit aktiverade under lång tid? | Bromsarna kan ge ljud ifrån sig beroende på hur de används, men det är inget onormalt. |
| Onormala vibrationer eller buller | | | Glappar det i området där axeln är monterad? | Dra åt det eller kontakta din återförsäljare. |
| | | | Hörs det missljud från drivenheten? | Kontakta din återförsäljare. |
| | | | Är rullstolsramen eller de främre länkhjulen vingliga? | Kontakta din återförsäljare. |

Laddning (Ni-MH nickelmetallhydridbatteri)

| Problem | Laddningslampans tillstånd | Batterilampans tillstånd | Kontrollpunkt | Gör så här |
|-------------|---------------------------------------|--------------------------|--------------------------------------|--|
| Laddar inte | Av | Av | Är nätsladden ansluten? | Anslut nätsladden till ett eluttag. |
| | Av | Av | Går det att ladda ett annat batteri? | Om det inte går att ladda ett annat batteri, byt ut laddaren. |
| | Grön och röd lampa blinkar omväxlande | Av | Har batterisäkringarna gått? | Kontakta din återförsäljare. |
| | Grön och röd lampa blinkar omväxlande | Av | Går det att ladda ett annat batteri? | Byt ut laddaren. |
| | Av | Av | Går det att ladda ett annat batteri? | Laddaren fungerar som den ska om batteriet laddas. Byt ut batteriet. |

| Problem | Laddnings-lampans tillstånd | Batterilampans tillstånd | Kontrollpunkt | Gör så här |
|---|---|--|---|---|
| Långvarig laddning i standby-läge | Blinkar grönt | Indikatorlamporna för kvarvarande kapacitet tänds | Har batteriet rätt temperatur? | Vänta tills batteriet når en lämplig temperatur. |
| | Blinkar grönt | Indikatorlamporna för kvarvarande kapacitet tänds | Är den omgivande temperaturen korrekt? | Ladda batteriet i en omgivning med lämplig temperatur.(svalt på sommaren och varmt på vintern). |
| Slutar ladda halvvägs | Av | Indikatorlamporna för kvarvarande kapacitet tänds endast till hälften | Är batteriets temperatur för hög? | Försök att ladda på nytt när batteriet har svalnat. |
| Tar för lång tid att ladda | Orange lampa lyser | Indikatorlamporna för kvarvarande kapacitet tänds och släcks sedan en efter en | Har du satt batteriet på refresh-laddning? | Batteriet laddas ur. Refresh-laddning tar 3 till 13 timmar. |
| Alla lampor tänds inte efter att laddningen slutförts | | Indikatorlamporna för kvarvarande kapacitet tänds endast till hälften | Kontrollera hur många gånger eller dagar du har använt batteriet. | Har batteriet tjänat ut? Efter ungefär 300 laddnings-/urladdningscykler har kapaciteten minskat till cirka 60 % av kapaciteten hos ett nytt batteri. |
| Laddaren avger ett ljud | Lampvisningen varierar beroende på förhållandena. | Indikatorlamporna för kvarvarande kapacitet tänds | Går det att höra när kylfläkten arbetar? | Laddaren kyls. Fläkten kan gå igång eller stanna beroende på laddarens status. |
| Laddaren blir ovanligt varm | Lampvisningen varierar beroende på förhållandena. | Indikatorlamporna för kvarvarande kapacitet tänds | Går det att höra när kylfläkten arbetar? | Laddarens temperatur kan bli så hög som 50 °C, men detta är normalt så länge kylfläkten är igång. Om kylfläkten inte fungerar, kontakta din återförsäljare. |
| Laddaren avger en lukt | Lampvisningen varierar beroende på förhållandena. | Indikatorlamporna för kvarvarande kapacitet tänds | Händer detta direkt efter att du har börjat använda laddaren? | Laddaren kan avge en lukt när den precis har tagits i bruk, men lukten kommer att försvinna så småningom. Om lukten kvarstår, sluta använda laddaren. Batteriladdaren kan vara trasig. Kontakta din återförsäljare. |

Laddning (Li-ion 00 litiumjonbatteri)

| Problem | Laddnings-lampans tillstånd | Batterilampans tillstånd | Kontrollpunkt | Gör så här |
|-----------------------------------|---|---|--|---|
| Laddar inte | Av | Av | Är nätsladden ansluten? | Anslut nätsladden till ett eluttag. |
| | Röd lampa lyser | Av | | Batteriet kan vara trasigt. Kontakta din återförsäljare. |
| | Röd lampa lyser | Av | Kvarstår symptomen efter att batteriet och laddaren har anslutits på nytt? | Om samma fenomen uppstår när batteriet ansluts igen, kan batteriet vara defekt. Kontakta din återförsäljare. |
| Långvarig laddning i standby-läge | Blinkar grönt | Indikatorlamporna för kvarvarande kapacitet tänds | Har batteriet rätt temperatur? | Vänta tills batteriet når en lämplig temperatur. |
| | Blinkar grönt | Indikatorlamporna för kvarvarande kapacitet tänds | Är den omgivande temperaturen korrekt? | Ladda batteriet i en omgivning med lämplig temperatur.(svalt på sommaren och varmt på vintern). |
| Laddaren blir varm | Lampvisningen varierar beroende på förhållandena. | Indikatorlamporna för kvarvarande kapacitet tänds | | Laddarens kan även i normala fall nå en temperatur på upp till 50 °C. |
| Laddaren avger en lukt | Lampvisningen varierar beroende på förhållandena. | Indikatorlamporna för kvarvarande kapacitet tänds | Händer detta direkt efter att du har börjat använda laddaren? | Laddaren kan avge en lukt när den precis har tagits i bruk, men lukten kommer att försvinna så småningom. Om lukten kvarstår, sluta använda laddaren. Batteriladdaren kan vara trasig. Kontakta din återförsäljare. |
| Batteriet blir mycket varmt | Lampvisningen varierar beroende på förhållandena. | Indikatorlamporna för kvarvarande kapacitet tänds | | Avbryt laddningen omedelbart och kontakta din återförsäljare. |

14.2. Begära reparationer och besiktningar

Kontakta återförsäljaren där du köpte E-Drive PLUS-enheten för att få den besiktigad, reparerad eller servad. När du kontaktar återförsäljaren, kan du behöva uppge produktens tillverkningsnummer. Se nedan för att kontrollera tillverkningsnumret och uppge detta till återförsäljaren.

Försäljning återförsäljare:

14.3. Serienumrets placering

Serienumret anges på undersidan av batterisätet.

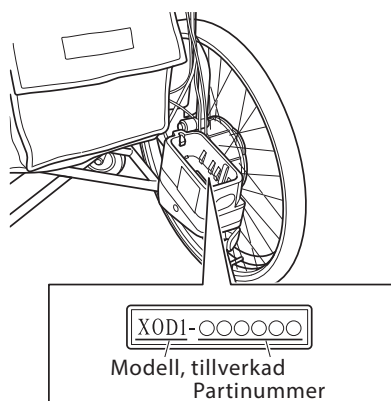

14.4. Garanti

Garantitiden för E-Drive PLUS är 2 år från inköpsdatum.

Om det finns ett material- eller tillverkningsfel på ditt exemplar av E-Drive PLUS under denna garantiperiod, kommer de defekta delarna bytas ut eller repareras utan kostnad. Garantin täcker kraftenheten, styrenheten, assistentkontrollpanelen och laddaren. Förbrukningsdelar, såsom batterier, däck och slangar, är undantagna från denna garanti.

Denna garanti täcker inte fel orsakade antingen av avsiktlig felanvändning från användarens sida eller vårdslös användning, t.ex. fel som orsakas av annan användning än den som anges i denna bruksanvisning. Denna garanti täcker inte heller fel som uppstår till följd av modifiering av enheten eller kontinuerlig användning under andra förhållanden än de specificerade förhållandena, t.ex. överskriden maxvikt osv., oberoende av orsaken till felet.

Repor, mattning och smuts på ytan av produkten till följd av normal användning omfattas inte av garantin.

Om garantireparationer är nödvändigt, kontakta återförsäljaren där du köpte enheten.

14.5. Information om produktsäkerhet och återkallande

Kontakta den återförsäljare där enheten köptes eller tillverkaren av den elektriska rullstolen för information om produktsäkerhet och eventuella återkallanden.

